



Nou model de contractació de Serveis i Aplicacions (AM)

Sessió prèvia a licitacions

15 Febrer 2018



1. Benvinguda
2. Informació general AMs
3. AM USIC / Internet
4. AM OSAM / Mòbils
5. AM Tramitació Telemàtica
6. AM eArxiu
7. AM Business Intelligence
8. AM IBC



2. Informació general AMs

Nou Model de contractació AMs

1 **Format estàndard**

19 **Lots inicials**

19 **Licitacions**

5 **Serveis de contracte inclosos a cada un dels lots**



DURADA – 3 anys + 2 anys de pròrrogues



IMPORT DE LICITACIÓ - 10,500,000 €/any → 31,500,000€ + import de les pròrrogues



CALENDARI LICITACIÓ – Adjudicació primera licitació: Maig 2018

11 LOTS SECTORIALS – IMH, Ecologia Urbana, Serveis Socials, Drets i Ciutadania, Gerència Recursos, ECOFIN, Seguretat i Prevenció, RRHH.

8 LOTS TRANSVERSALS – Arquitectura, BI, Registre, Internet, e- Arxiu, Mòbils, IdBase, Tramitació Telemàtica.

LOTS LICITATS EN CONTRACTES INDIVIDUALS

1 MANTENIMENT CORRECTIU – Incidències, assistències, correctius, etc.

2 MANTENIMENT RECURRENENTS – Manteniments normatius, tecnològics, etc.

3 EVOLUTIUS IDENTIFICATS – Modificacions en aplicacions identificades amb anterioritat

4 OFICINA TÈCNICA – Suport a usuari, operació, supervisió, documentació,....

5 TRANSICIÓ – Recepció i devolució del servei



2. Informació general AMs

Serveis de contracte AM

Manteniment correctiu (IT)

- Identificació i eliminació dels defectes o fallides del propi sistema o d'integracions amb sistemes externs, que bloquegen aplicacions i processos
- Inclou la recepció, diagnosi, correcció del codi i proves

Manteniment recurrent (PT)

Adequació de les aplicacions als constants canvis en els sistemes i processos, a les noves necessitats i a les peticions de millores funcionals.

- Canvis normatius
- Actualitzacions tecnològiques
- Avaluació de noves necessitats
- **Acompanyament i recepció de nous projectes (AMH i altres contractes oberts)**
- Millores funcionals i parametrització

Evolutius identificats (PT)

- Desenvolupament dels evolutius ja identificats en el moment de redacció del plec
- Modificacions orientades a ampliar les funcionalitats de les aplicacions de l'IMI

Oficina tècnica (TT)

- Suport funcional
- Suport tècnic
- Servei de coordinació tècnica
- Planificació, seguiment i control
- Documentació
- Assegurament de la qualitat
- Llicències i productes

Transició

- Assegurar el traspàs d'informació entre adjudicatari a la finalització/inici del contracte
- Inclou la recepció i devolució del servei
- *Només es contempla si l'adjudicatari sortint i el nou adjudicatari són diferents.*



2. Informació general AMs

Característiques dels nous serveis d'AM

	Manteniment correctiu (1)	Manteniment recurrent (2)	Evolutius identificats (3)	Oficina tècnica (4)	Transició
Capítol pressupostari	Capítol II	Capítol II	Capítol VI	Capítol II	Capítol II
Facturació	Variable , mensual en base a incidències tancades a mes vençut (validat reunió de seguiment)	Variable , mensual en base a feina lliurada a mes vençut (validat reunió de seguiment)	Per finalització de fites - Proposta estàndard - Fites a mida	Fixe , mensual	Fixe a la finalització si el proveïdor és diferent
Ampliació	X	X	-	X	X
Disminució	X	X	-	X	X
Pròrroga	+2 anys	+2 anys	No	+2 anys	No
Mètode de càlcul	Hores de treball registrades	Hores registrades/acceptades en manteniment recurrent	Hores de treball en evolutius identificats	Hores de treball registrades + Import llicències i productes	A aplicar als mesos de transició: 25% de l'import mig mensual de la suma de (1) (2) (4)



2. Informació general AMs Servei Transició

- La transició està formada per dues fases: **recepció i devolució del servei**. Ambdues es solaparan entre el nou adjudicatari i l'adjudicatari sortint. Cadascuna tindrà una **durada estimada de 2 mesos**.
- **La transició es realitza per servei d'aplicació** i cada servei d'aplicació pot tenir una durada diferent en funció de les necessitats específiques.
- Facturació del servei de transició únicament si el nou adjudicatari és diferent a l'adjudicatari existent. Si és el mateix, no es facturarà.

Diagrama del servei de Transició

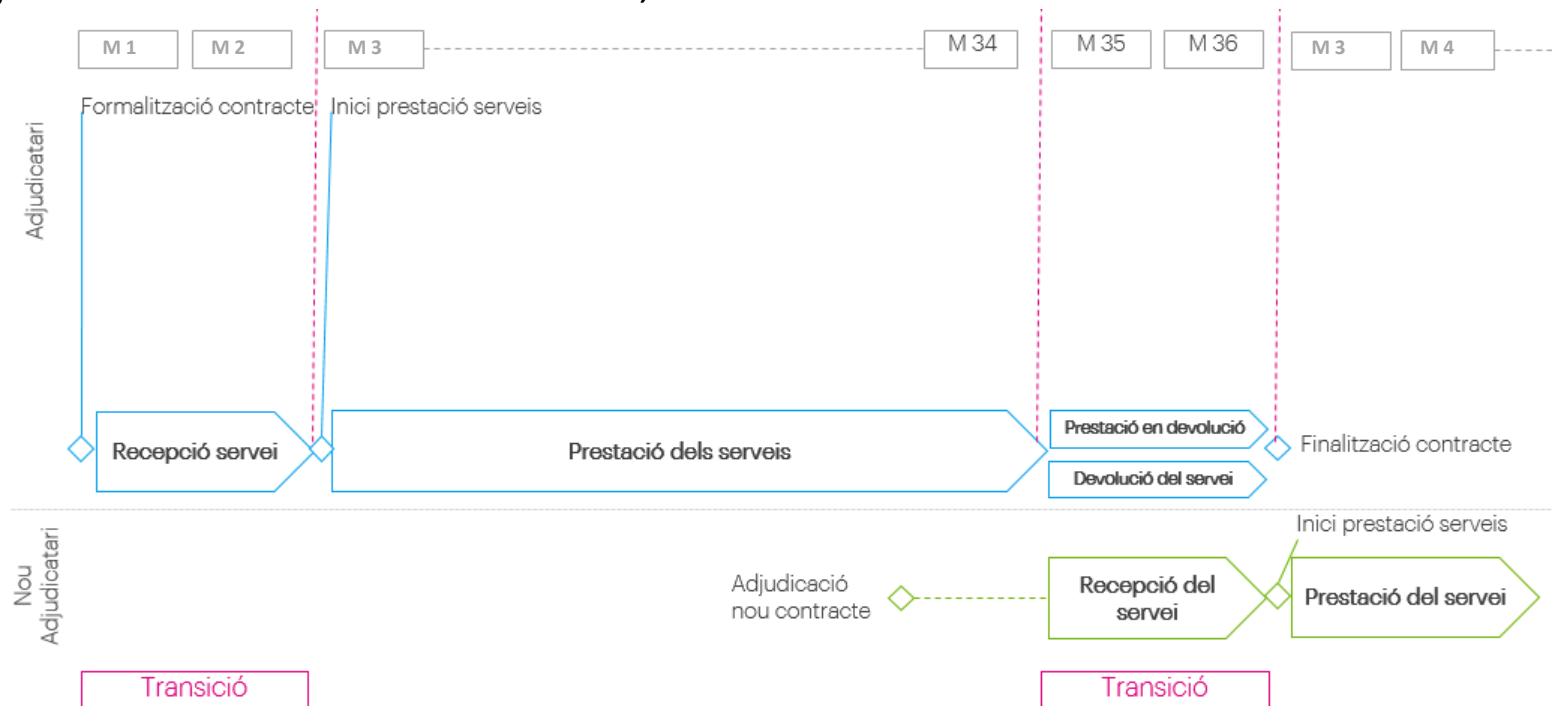



2. Informació general AMs

Seguiment dels contractes

Gestió de contractes AM:

- **Revisió mensual mitjançant reunió periòdica.**
- **Els ANS passen a tenir una gran importància.**
- **Revisió i millora de les eines actuals de gestió (JIRA):**
 - Industrialització del procés.
 - Mateixa informació, plantilla comú per tots els proveïdors.
 - El proveïdor disposarà d'accés a l'eina i estarà disponible 24x7.
 - Aquesta eina serà la base de tot.
- **Volumetries cada cop més acurades.**
- **Especial atenció relació de personal vs contractes.**
- **Facturació en base a treballs realitzats.**
- **Suport gestió desenvolupament:**
 - Gestió centralitzada de control i gestió contractes AM.
 - Control de pressupost i facturació.
 - Finestreta única de peticions.



Contractació dels serveis de Manteniment i Evolució d'aplicacions informàtiques i serveis de dades (AM) de l'entorn d'internet i intranet de l'Ajuntament de Barcelona.

- **Gestió de continguts (univers del barcelona.cat)**
 - Provisió d'infraestructura, cicle de vida des webs, mòduls transversals
- **ASIA i Guia BCN (actes i equipaments de la ciutat)**
- **Intranet corporativa i solucions de col·laboració**
- **Solucions de participació**
- **Webs especials:**
 - Com s'hi va, Seu Electrònica, Barcelona Llibres, Mercè, Grec, Cavalcada de Reis
- **Govern web**
 - Qualitat, indicadors, analítica web, SEO, seguretat web
- **Serveis de dades**
- **Solució multimèdia**
- **Sistemes Institut Barcelona Esports**



3. AM USIC / Internet Tecnologia / Arquitectura

Tipus de serveis	Tecnologia
Gestió de continguts web	<ul style="list-style-type: none">• Principalment Drupal i Wordpress i tecnologies web de capa de presentació
Solucions de col·laboració	<ul style="list-style-type: none">• Productes opensource (owncloud, humhub)
Solucions de participació	<ul style="list-style-type: none">• Aplicacions Python Django• Producte opensource de formularis (Limesurvey)
Govern web i eines de gestió interna	<ul style="list-style-type: none">• Aplicacions Python Django
Serveis de dades	<ul style="list-style-type: none">• Gestor d'APIS (API Umbrella)• Aplicacions Python Django per la transformació de dades
Intranet	<ul style="list-style-type: none">• Liferay
Multimèdia	<ul style="list-style-type: none">• Aplicació Python Django
Sistemes IBE	<ul style="list-style-type: none">• Aplicacions Python Django



Es requereixen els perfils següents – experiència en el rol:

- Tècnic de sistemes – 4 anys
- Full stack developer PHP (Drupal /Wordpress) – 4 anys
- Full stack developer Python/Django – 4 anys
- Arquitecte / analista de sistemes Liferay – 4 anys
 - certificació oficial Liferay 6.1 Certified Professional Developer o superior
- Analista funcional / Desenvolupador Liferay – 4 anys
 - certificació oficial Liferay 6.1 Certified Professional Developer o superior
- Arquitecte/ responsable de seguretat i tecnologies – 3 anys
- Analista SEO i analítica web – 4 anys
- Dissenyador – 4 anys
- Maquetador – 4 anys
- Suport Helpdesk primer nivell – 2 anys



Dates estimades contracte:

- **Adjudicació i inici transició: 03/09/2018**
- **Inici servei: 03/11/2018**

Import estimat contracte (3 anys): 2.610.571,44 €

Volumetria equivalent a 12 mesos:

- **IT Manteniment correctiu: 2.513**
- **PT Manteniment recurrent: 13.229**
- **TT Oficina tècnica: 1.810**



Contractació dels serveis de manteniment i evolució d'aplicacions informàtiques (AM) en entorn mòbil i iniciatives de serveis mòbils de la OSAM de l'Ajuntament de Barcelona.

Principals tasques de l'OSAM en la publicació d'apps:

- Gestió del desenvolupament i proveïdors: requeriments, abast, calendari,...
- Definició i validació de [requeriments de desenvolupament](#):
 - http://www.bcn.cat/mobil/apps/docsdsv/requerimentsAppsAjmnt_ca.htm
- Desenvolupament de mòduls comuns
- Definició d'eines de tercers comunes: analítica, notificacions, control d'errors,...
- Política d'ús de llibreries, eines, continguts de tercers
- Control de qualitat dels desenvolupaments
- Gestió del codi font, distribució i publicació
- Seguiment i gestió de les aplicacions publicades

Tipologia d'aplicacions:

- iOS
- Android
- Webapps

Metodologia principal:

- SCRUM



Principals aplicacions

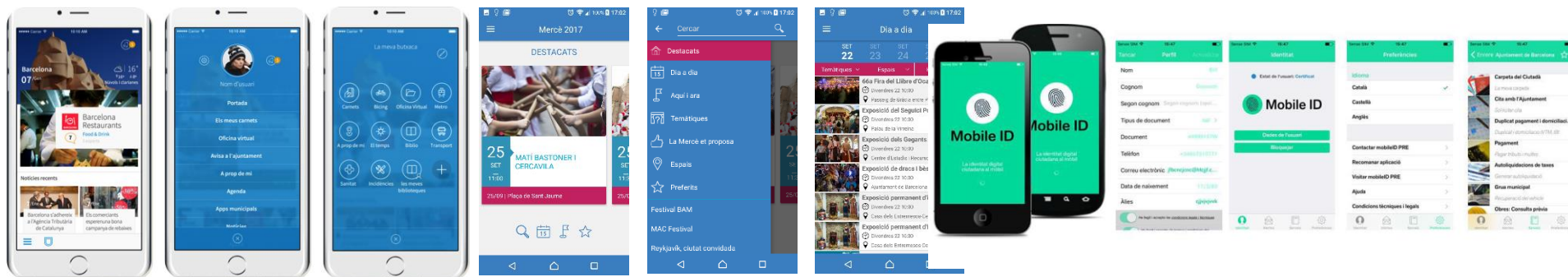

BCN a la Butxaca

Mercè

Mobile ID

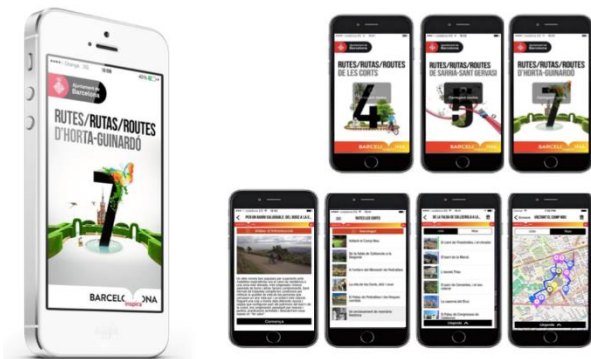

Aplicacions de turisme

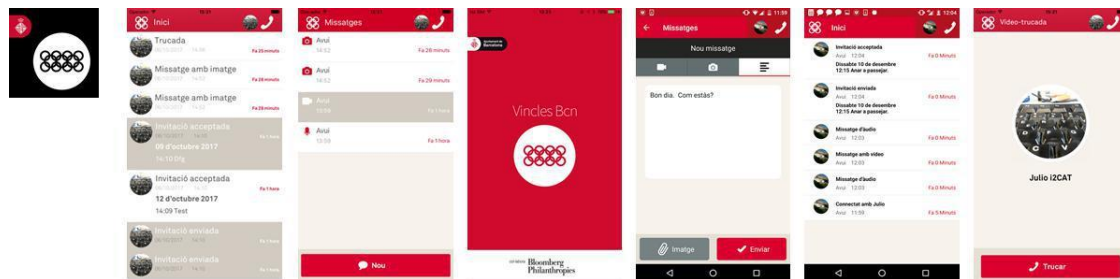

Vincles



4. AM OSAM / Mòbils

Perfils requerits

Es requereixen els següents perfils – experiència en el rol:

- Coordinador del contracte/Responsable oficina – 6 anys (4 en projectes o serveis de mobilitat)
- Cap de projecte – 6 anys (4 en projectes o serveis de mobilitat)
- Arquitecte -4 anys
- Analista/desenvolupador Android – 4 anys
- Analista/desenvolupador iOS – 4 anys
- Analista/desenvolupador webapps – 3 anys
- Analista/desenvolupador apps Unity -2 anys
- Analista ASO i analítica per aplicacions mòbils – 3 anys
- Tècnic de testing – 2 anys
- Tècnic d'usabilitat -2 anys
- Dissenyador -2 anys
- Tècnic de Markets -1 any
- Responsable de seguretat -3 anys
- Suport Helpdesk de primer nivell -2 anys



4. AM OSAM / Mòbils

Dades generals i volumetria

Dates estimades contracte:

- **Adjudicació i inici transició: 17/09/2018**
- **Inici servei: 17/11/2018**

Import estimat contracte (3 anys): 1.414.689,56€

Volumetria equivalent a 12 mesos:

- **IT Manteniment correctiu: 627**
- **PT Manteniment recurrent: 556**
- **TT Oficina tècnica: 6.866**



5. AM Tramitació telemàtica Tecnologia / Arquitectura

Arquitectura funcional

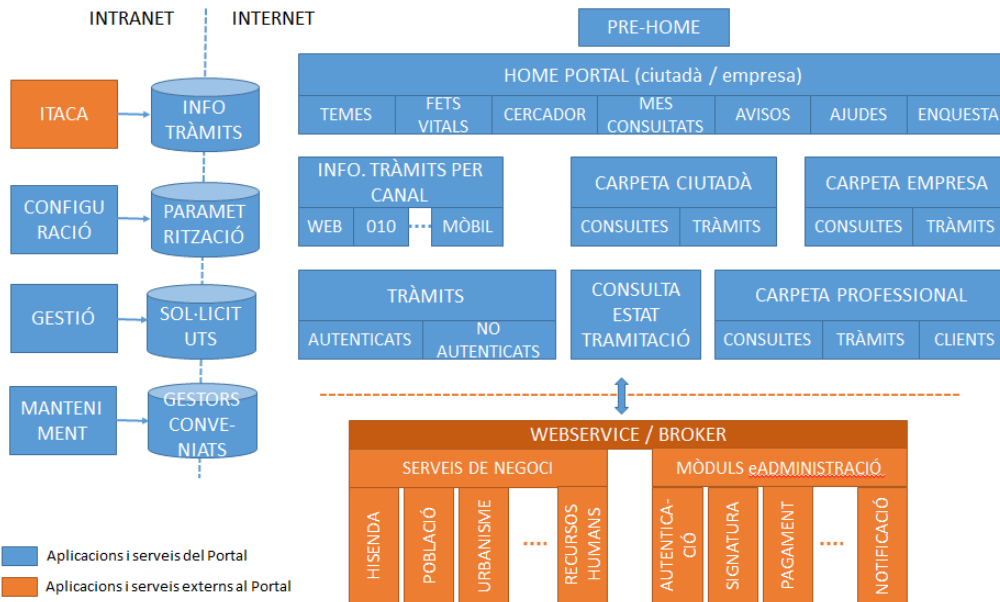

■ Aplicacions i serveis del Portal
 ■ Aplicacions i serveis externs al Portal

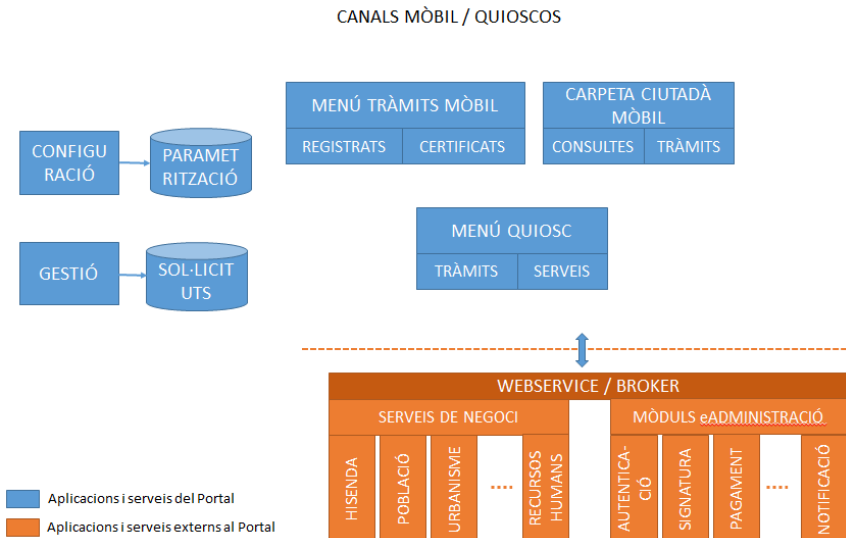

■ Aplicacions i serveis del Portal
 ■ Aplicacions i serveis externs al Portal



Arquitectura d'aplicacions

> Diagrama de context

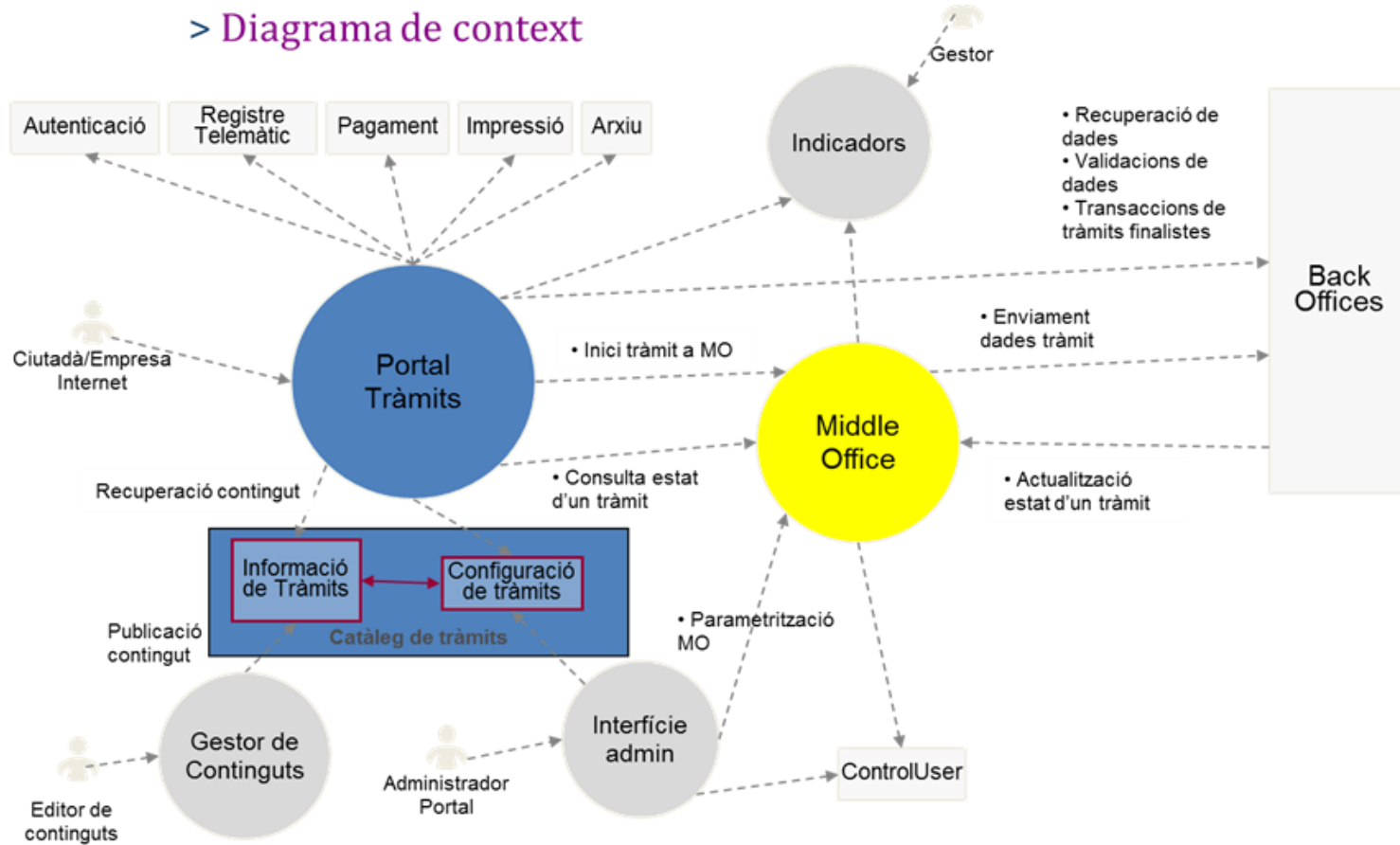



5. AM Tramitació telemàtica

Catàleg de serveis

Contractació dels serveis de Manteniment i Evolució d'aplicacions informàtiques (AM) de tramitació telemàtica de l'Ajuntament de Barcelona.

Codi Servei d'aplicacions	Nom servei
SER0008	Cites Serveis Socials i Agenda del Professional
SER0020	Carpetes de tramitació
SER0507	Selecció de Personal
SER0068	Gestió Sancions
SER0075	Expedient Electrònic - Obres
SER0158	Mòdul Comú d'Informes
SER0161	Tramitacions per Internet
SER0162	Quiosc multiserveis



5. AM Tramitació telemàtica

Perfils requerits

Es requereixen els perfils següents – experiència en el rol:

- Cap de projecte (J2EE) – 4 anys
- Arquitecte (J2EE) – 4 anys (1 mínim en l'Administració pública)
- Analista funcional (J2EE) – 3 anys (1 mínim en l'AP)
- Dissenyador UX (J2EE) – 3 anys
- Responsable tècnic de seguretat – 3 anys en AP
- Analista tècnic (J2EE) – 4 anys (1,5 mínim en l'AP)
- Programador (J2EE) – 2 any



5. AM Tramitació telemàtica

Dades generals i volumetria

Dates estimades contracte:

- **Adjudicació i inici transició: 01/10/2018**
- **Inici servei: 01/12/2018**

Import estimat contracte (3 anys): 1.355.637,37 €

Volumetria equivalent a 12 mesos:

- **IT Manteniment correctiu: 1.616,00**
- **PT Manteniment recurrent: 4.652,50**
- **TT Oficina tècnica: 3.230,50**



6. AM e-Arxiu Catàleg de serveis

Contractació dels serveis de manteniment i evolució de la configuració de la plataforma de gestió documental i arxiu de l'Ajuntament de Barcelona i de les aplicacions informàtiques (AM) i mòduls del sistema eArxiu.

Codi Servei	Nom SER
SER0372	eArxiu i Gestió Documental

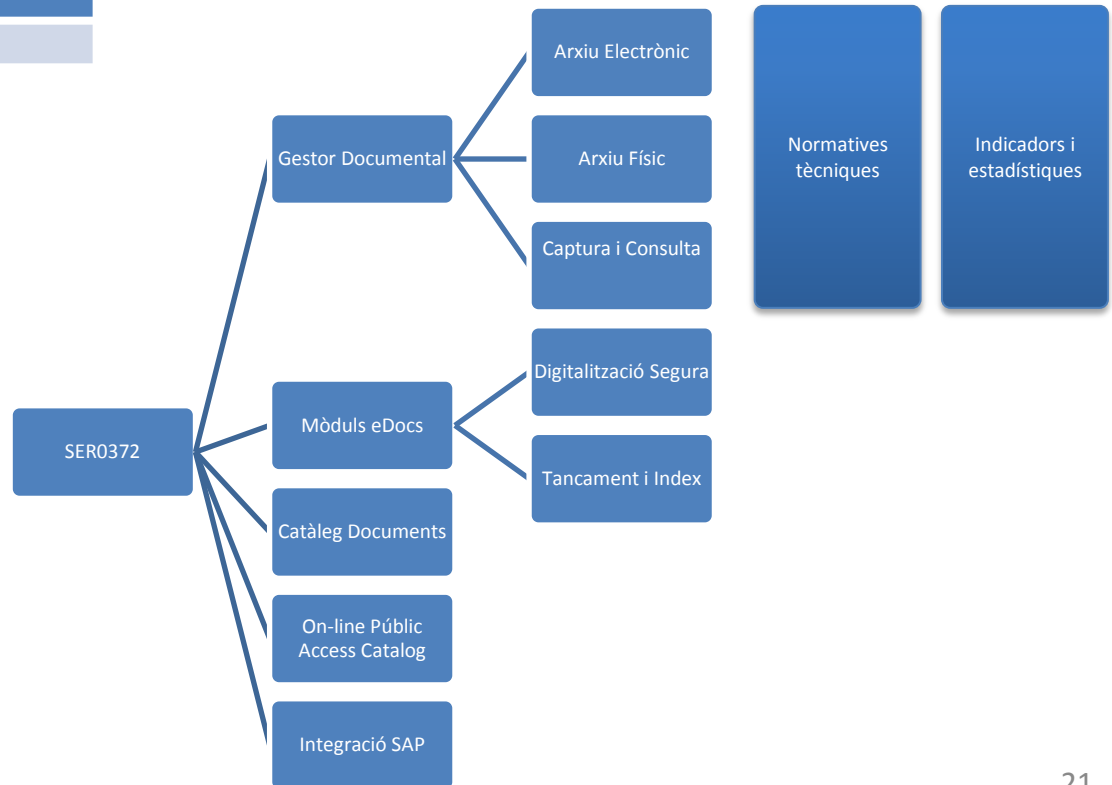



Mapa d'integracions entre sistemes IMI



Figura 1: Arquitectura lògica de components de l'Arxiu electrònic



Es requereixen els perfils següents – experiència en el rol:

- Gestor de serveis / Cap de contracte – 7 anys en Gestió Documental
- Analista funcional / Consultor – 7 anys en OpenText – SAP – J2EE
- Arquitecte – 4 anys en Open Text – SAP – J2EE
- Analista programador – 3 anys en Open Text – SAP – J2EE
- Programador – 3 anys en Open Text – SAP – J2EE

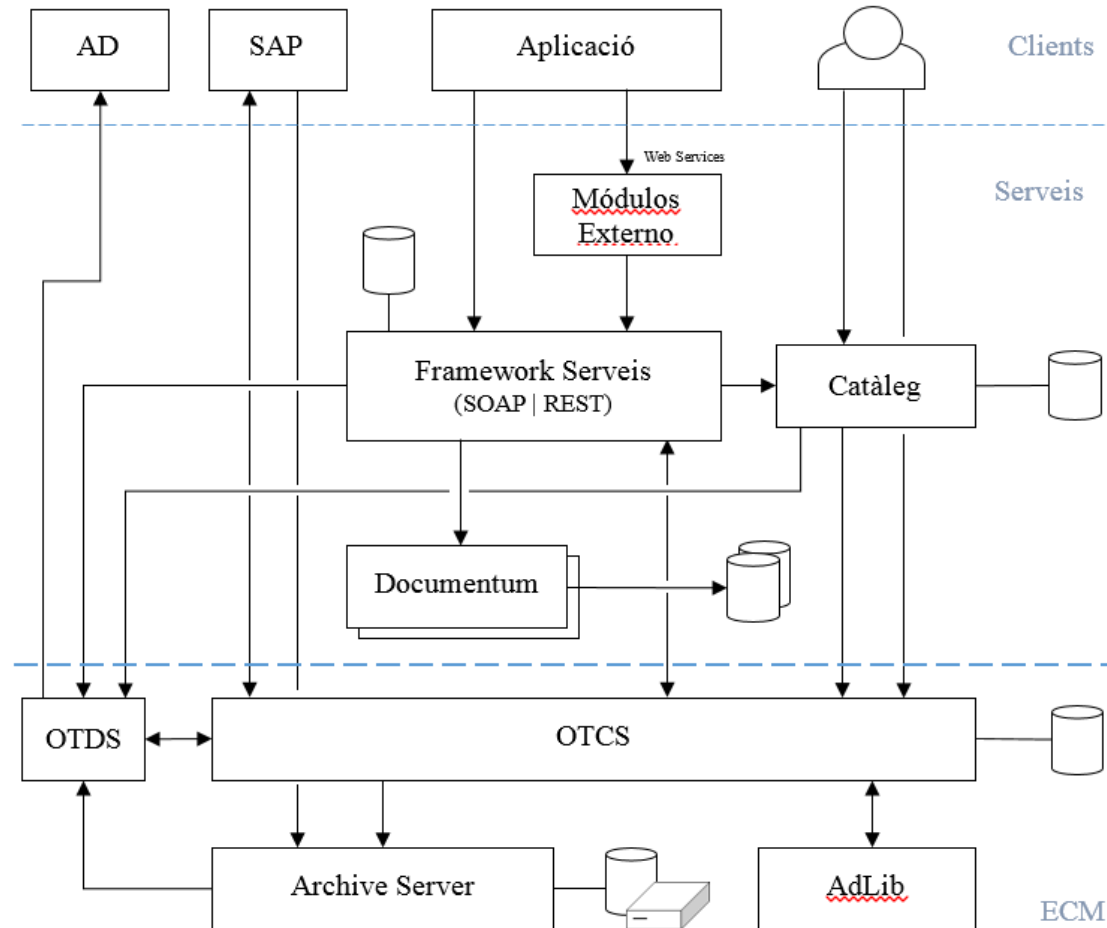

Dates estimades contracte:

- **Adjudicació i inici transició: 01/11/2018**
- **Inici servei: 01/1/2019**

Import estimat contracte (3 anys): 351.635,37€

Volumetria equivalent a 12 mesos:

- **IT Manteniment correctiu: 1.332**
- **PT Manteniment recurrent: 288**
- **TT Oficina tècnica: 582**



7. AM Business Intelligence Catàleg de serveis

- Contractació dels serveis de manteniment i evolució d'aplicacions informàtiques (AM) de l'entorn de Business Intelligence (BI) de l'Institut Municipal d'Informàtica de l'Ajuntament de Barcelona.

Codi Servei	Nom SER
SER0271	BI Llicències
SER0079	BI SP
SERBI02	BI Bressol
SER0001	BI DPO
SER0403	BI Catàleg
SER0548	BI IRIS
SER0054	BI RH
SER0468	Data Entry RH
SER0201	BI Sonòmetres
SER0267	FRONTEND
SER0197	BI IBE
SER0502	CityOS
SER0512	BI Turisme
SER0487	Autoservei Anàlisi de dades
SER0556	QCM
SER0543	BI Autoritat
SER0533	PAM Barcelona
SER0546	Diccionario Indicadores
SER0198	Serveis transversals
SER0549	Eina explotació Drets Socials



7. AM Business Intelligence Tecnologia / Arquitectura

Entorns tecnològics – BI Tradicional

COGNOS (versió 10.2)

SQLSERVER 2012 i versions posteriors

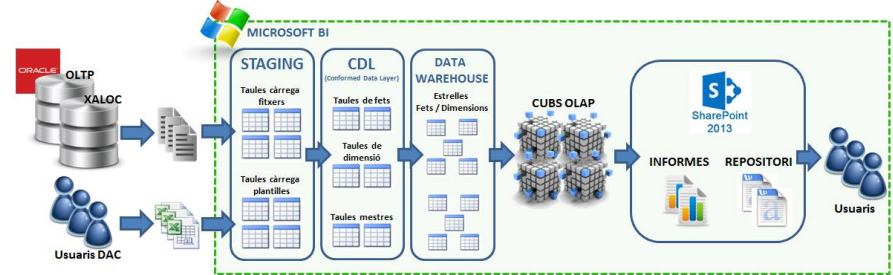

SHAREPOINT 2013

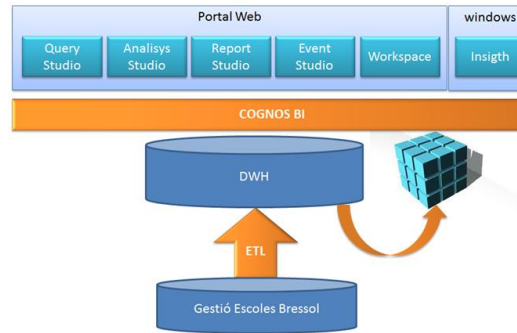

POWER BI

Ionic

nodjs

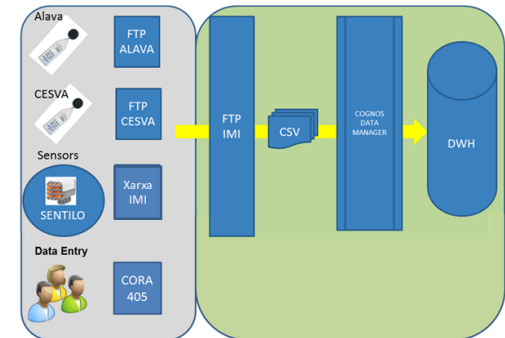
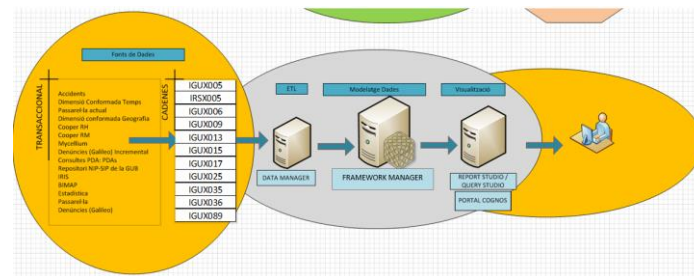
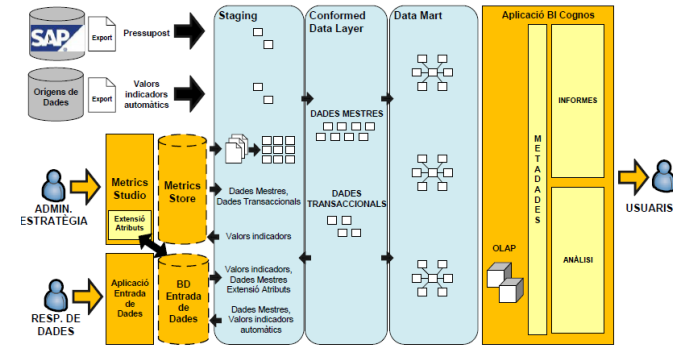



7. AM Business Intelligence Tecnologia / Arquitectura

Entorns tecnològics – BIGDATA CityOS



Disseny tecnològic - Detail

Information for City Solutions

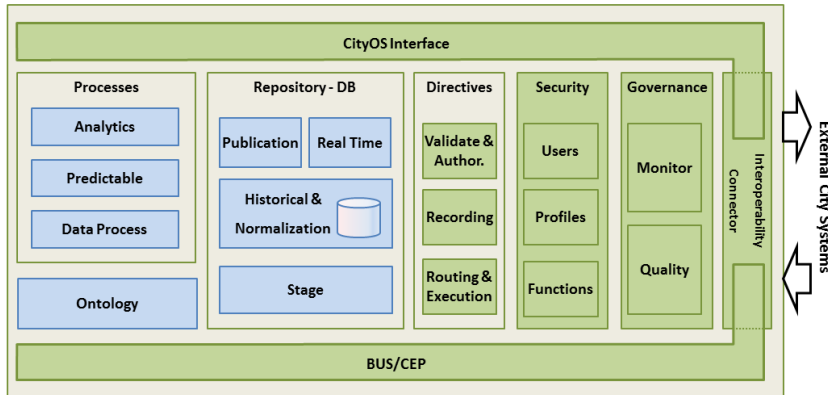

External City Systems

Data Sources

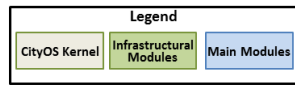

Esquema d'arquitectura

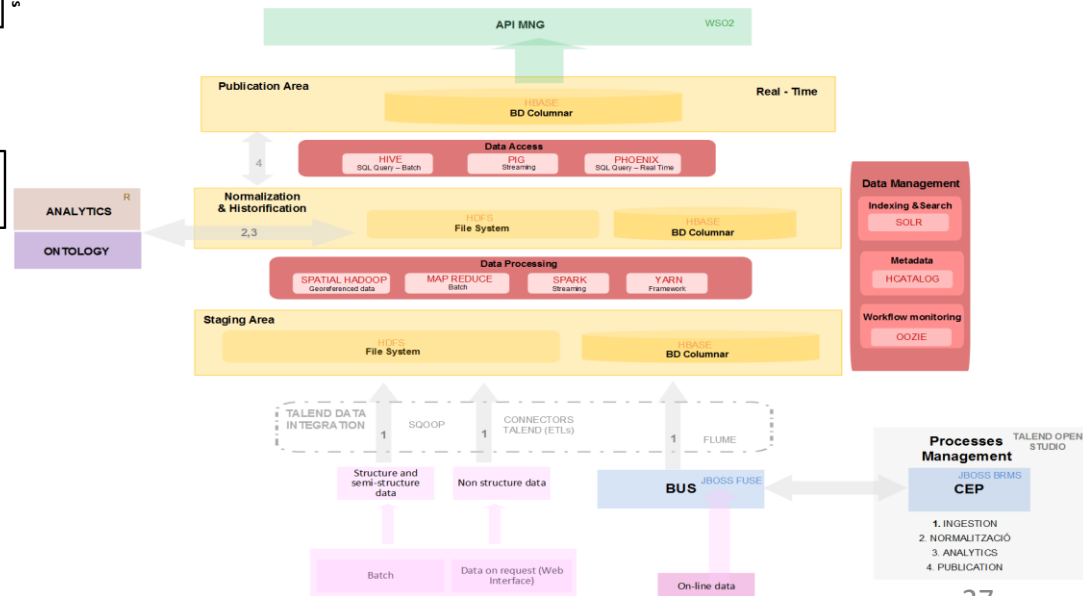



Es requereixen els perfils següents – experiència en el rol:

- Responsable del contracte/Gestor de serveis /Cap de projecte general – 5 anys
- Consultor sènior especialista en Cognos – 5 anys
- Consultor sènior especialista en la suite BI de Microsoft SQLServer 2012 – 5 anys
- Arquitecte sènior especialista en projectes BI – 6 anys
- Responsable tècnic de de seguretat – 3 anys
- Desenvolupador expert KAFKA-Talend-Cloudera – 3 anys
- Consultor sènior especialista en Analytic – 3 anys
- Consultor especialista en ETL amb els productes ISS (Microsoft SQLServer 2012) i Data Manager (Cognos) – 3 anys



7. AM Business Intelligence

Dades generals i volumetria

Dates estimades contracte:

- **Adjudicació i inici transició: 01/08/2018**
- **Inici servei: 01/10/2018**

Import estimat contracte (3 anys): 1.504.702,19€

Volumetria equivalent a 12 mesos:

- **IT Manteniment correctiu: 2.225**
- **PT Manteniment recurrent: 4.721**
- **TT Oficina tècnica: 1.656**



Contractació dels serveis de Manteniment i Evolució d'aplicacions informàtiques (AM) de la Direcció d'Informació de Base i Cartografia (DIBC) de l'Ajuntament de Barcelona.

Servei	Nom Servei
SER0506	CartoBCN: Portal de descàrregues de cartografia
SER0164	Serveis web de publicació i interoperabilitat cartogràfica
SER0168	Servei web de consulta de la Guia Urbana i equipaments municipals
SER0400	Geocodificació oficial
SER0166	Serveis derivats de la plataforma Vista
SERIBC1	C/S sobre Delphi
SERIBC2	Qvista, VistaPlus i altres Python



Principals architectures incloses

CartoBCN

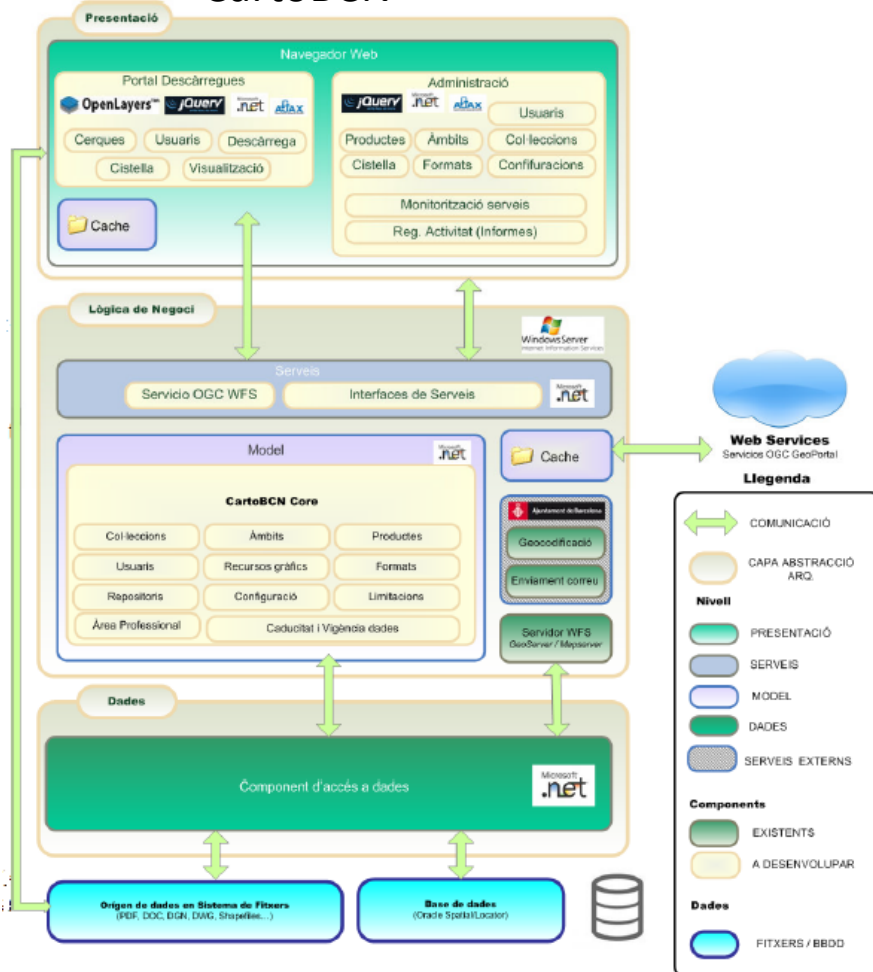

GeoBCN

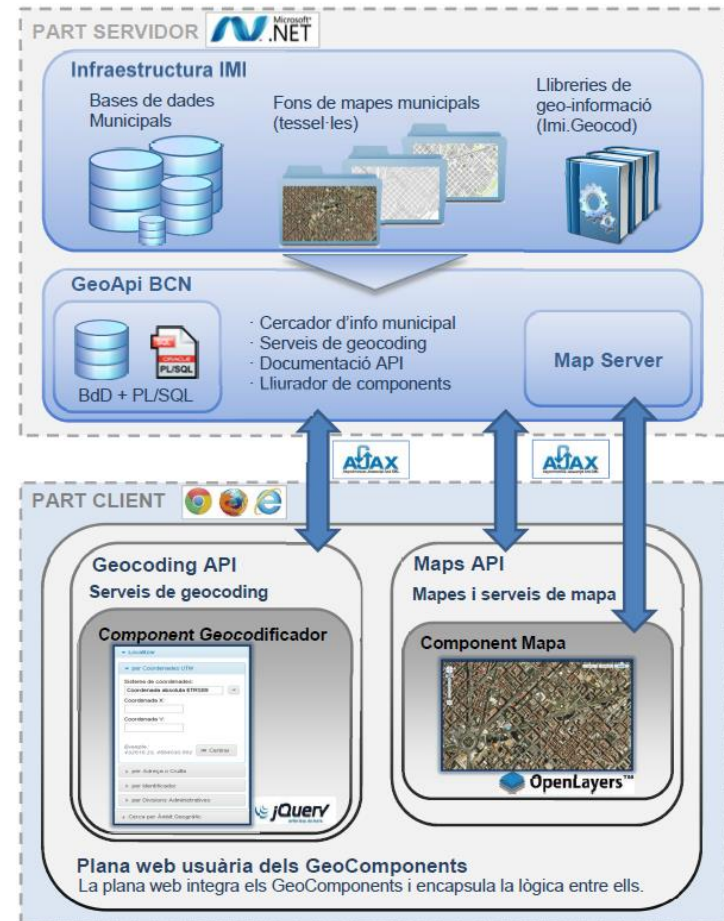



Serveis derivats de la plataforma Vista! i aplicacions Client/Servidor

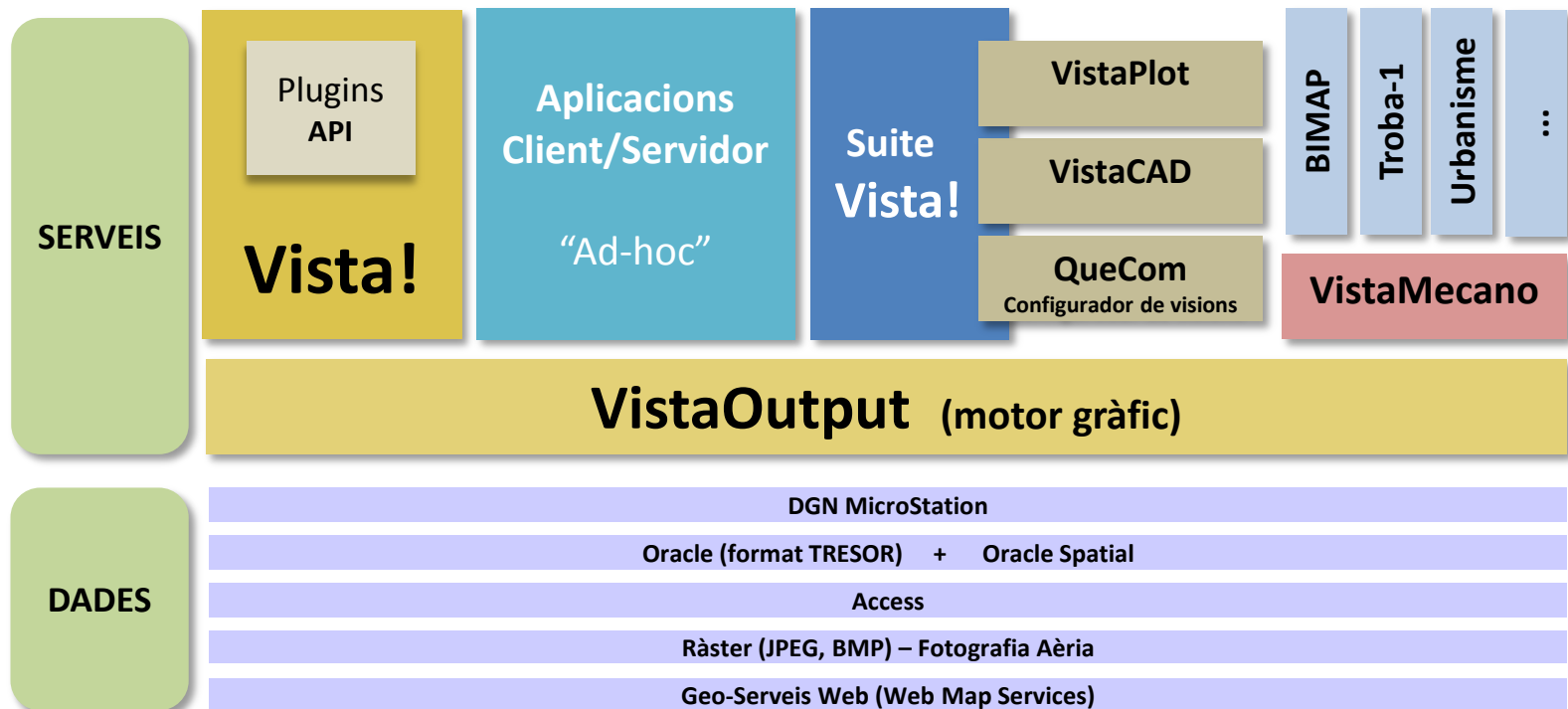



Es requereixen els perfils següents – experiència en el rol:

- Coordinador del contracte / Cap de projecte sènior – 6 anys (4 en projectes o serveis TIC amb relació directa amb Sistemes d'informació geogràfica)
- Responsable tècnic de seguretat – 3 anys
- Analista .NET / Arquitecte – 3 anys
- Analista programador .NET / J2EE / Python /Delphi – 3 anys
- Dissenyador – 2 anys
- Cap de projecte – 4 anys (2 en gestió de projectes o serveis amb relació directa amb Sistemes d'informació geogràfica)
- Analista Python
- Programador Python – 3 anys
- Auxiliar de suport a la gestió – 2 anys
- Consultor – 6 anys
- Tècnic usabilitat – 4 anys
- Atenció a l'usuari – 2 anys



Dates estimades contracte:

- **Adjudicació i inici transició: 01/06/2018**
- **Inici servei: 01/08/2018**

Import estimat contracte (3 anys): 451.238,05€

Volumetria equivalent a 12 mesos:

- **IT Manteniment correctiu: 1.177,00**
- **PT Manteniment recurrent: 1.338,00**
- **TT Oficina tècnica: 897,00**



Ajuntament
de Barcelona