

PLA ESPECIAL URBANÍSTIC PER A L'ORDENACIÓ DE L'EQUIPAMENT DOCENT
SITUAT AL PASSEIG DE L'EXPOSICIÓ 5-23, AL DISTRICTE DE SANTS-MONTJUÏC
FEBRER 2019



Ajuntament
de Barcelona



00. INTRODUCCIÓ

L'Escola Poble Sec obrí les seves portes l'any 1977 sota el nom de "Colegio Nacional Mixto Carlos I". La parcel·la del centre formava part d'una antiga finca anomenada "La Satalia" (nom d'una font) durant la primera part del S.XIX, abans de ser utilitzada com a pedrera igual que gran part de l'extensió de la muntanya de Montjuïc. Amb l'arribada de l'Exposició Universal del 1929, l'Ajuntament va expropiar nombroses finques de la muntanya de Montjuïc, entre elles la parcel·la on es situa actualment l'Escola Poble Sec. No obstant, no fou fins al 1976 que es va construir l'escola per entrar en funcionament l'any següent.

Durant més de 40 anys d'història, l'evolució de l'escola ha estat constant, tant en la pròpia edificació com en termes docents, incloent també, el canvi de nom que presenta actualment el centre. Un d'aquests canvis més rellevants ha estat durant el curs escolar 2004-2005 quan va tenir lloc la construcció de l'Escola Bressol Nic dins del propi recinte de l'Escola Poble Sec, configurant un sol volum edificat però més extens que l'original. Aquestes dos entitats funcionen independentment l'una de l'altra tot i compartir el mateix edifici.

Actualment, es presenta la necessitat d'ampliar el servei docent de l'Escola Poble Sec i, en aquest cas, es demana una ampliació dels seus espais útils, i per tant, de la pròpia edificació existent, per garantir un correcte funcionament de l'equipament. Aquesta necessitat es planteja a l'Ajuntament de Barcelona de la mà del Consorci d'Educació de Barcelona (CEB), que té l'objectiu de gestionar de manera conjunta l'educació de la ciutat i millorar-ne la seva qualitat. Segons el Servei de Planificació i Disseny de l'Oferta d'Estudis Obligatoris del CEB, la tendència a nivell de necessitat d'escolarització de P3, per alumnat resident a la zona (segons Padró), es manté constant des de 2015, oscil·lant entre les 400-430 places, essent del 55% la demanda d'escolarització en centres públics a la zona, suposa una demanda d'oferta pública de 225 places, de les quals només 175 es cobreixen amb el servei docent actual. És evident, que l'augment de la capacitat d'escolarització en el centre educatiu que es pretén ampliar, podrà cobrir en major part la demanda actual, fent que l'Escola Poble Sec pugui donar servei a dues línies de grups estructurals d'alumnes.

01. OBJECTE

Aquest Pla Especial Urbanístic per a l'ordenació de l'equipament docent situat al Passeig de l'Exposició 5-23, al districte de Sants-Montjuïc té per objectiu la regulació de l'edificació compresa dins de l'àmbit, amb la finalitat millorar el bon funcionament del centre educatiu i per ampliar-ne el seu servei a la ciutadania, fent que l'Escola Poble Sec pugui passar, de tenir una línia de grups estructurals d'alumnes, a dues.

En particular, aquest document regularà els paràmetres d'ordenació i les condicions d'edificació per tal de dur a terme una ampliació del volum edificat existent, amb la finalitat de satisfer totes les necessitats presentades pel Consorci d'Educació de Barcelona.

02. INICIATIVA DEL PLANEJAMENT

La iniciativa del planejament és de caràcter públic i es realitza a través del Consorci d'Educació de Barcelona (CEB), ens instrumental de caràcter associatiu creat pel Govern de la Generalitat de Catalunya i l'Ajuntament de Barcelona per la Llei 22/1998 de 30 de desembre de la Carta Municipal de Barcelona i constituït legalment pel Decret 84/2002 del Govern de la Generalitat del 5 de febrer de 2002 amb l'objectiu de gestionar de manera

conjunta l'educació de la ciutat de Barcelona a través d'una única xarxa educativa per tal de millorar-ne la gestió i fer-la més propera a la ciutadania.

03. ÀMBIT

L'àmbit de regulació del present Pla Especial Urbanístic s'ubica en el barri del Poble Sec, del districte de Sants-Montjuïc. L'emplaçament delimita al nord amb el Passeig de l'Exposició, que marca un límit entre la trama urbana del barri del Poble Sec amb el Parc de Montjuïc. Principalment, l'escola delimita amb espai qualificat de Sistema de Parcs i Jardins en la resta de punts cardinal. Concretament, a l'oest hi trobem un camí de vianants que s'enfila fins a les instal·lacions del Camp Municipal de Futbol La Satalia (a escassos metres de l'Escola). A l'est, el pati de l'escola traça un mur de separació amb les vies descobertes del tram del Funicular de Montjuïc que connecten l'estació de Metro de Paral·lel amb el Telefèric. Finalment al sud, hi trobem àrees de vegetació i petits horts de cultiu fins arribar a les instal·lacions de la Piscina Municipal de Montjuïc a escassos metres de l'escola.

La direcció de l'àmbit és la següent:

Passeig de l'Exposició 5-23, 08004, Barcelona.

Les dades cadastrals d'aquesta finca són els següents:

Localització Cadastre: PS EXPOSICIO 5-23, 08004 BARCELONA

Referència cadastral: 0303902DF3800C0001MH

Superfície de la parcel·la: 4.224 m²

Segons les dades que figuren en el planejament vigent, el codi d'illa i la parcel·la són els següents:

Illa-parcel·la: 20301-002

La superfície inclosa dins de l'àmbit d'actuació equival a la superfície de la parcel·la i és de 4.224 m², segons cadastre i les bases cartogràfiques de l'Ajuntament de Barcelona



Situació de l'àmbit



Fotografia Aèria de l'àmbit

04. PROPIETAT DEL SÒL

La propietat del sòl objecte d'actuació és de l'Ajuntament de Barcelona, és a dir, de propietat pública. Per a més informació consultar "D6_Annex 1: Faig Constar".

05. ESTAT ACTUAL

En l'àmbit objecte de regulació s'hi disposen dos equipaments docents que comparteixen situació i edifici. Aquests dos equipaments són l'Escola Poble Sec i l'Escola Bressol Municipal Nic (annexada a l'escola des del 2004-2005).

Aquests dos centres també comparteixen accés, que es realitza a través de l'únic vial que delimita la parcel·la, el Passeig de l'Exposició. Donat que la cota en la que es desenvolupa la totalitat de la planta baixa del centre educatiu (inclosos patis d'esbarjo) es troba a una cota aproximada de dos metres per sobre de la cota del Passeig de l'Exposició, l'accés es realitza a través d'escales i rampes totalment accessibles, tenint inclús accés rodat per la seva cantonada nord-est.

La parcel·la es configura a partir del volum edificat, essent un sol edifici on s'hi desenvolupa l'activitat de l'Escola Poble Sec i de l'Escola Bressol Municipal Nic de forma independent. Aquest edifici de configuració aïllada es col·loca desplaçada cap a la cantonada nord-oest de la parcel·la, separant-se més de tres metres dels seus límits. Al seu voltant s'hi col·loquen estratègicament els espais exteriors de les escoles. Per la part nord, s'hi troba l'entrada, juntament amb les escales i rampes d'accés, essent un lloc generós i favorable per a l'entrada i sortida d'alumnes, separat del vial rodat. Per la part oest s'hi col·loquen les pistes esportives i per la part sud el pati de jocs de forma contigua amb les pistes esportives i que formen part de l'Escola Poble Sec. Per la part oest, s'hi col·loca el pati de l'Escola Bressol Municipal Nic, agafant una porció de pati de la part sud. Tot el recinte queda delimitat per una tanca.

Pel que respecta a l'edificació, es tracta d'un sol volum configurat en dos trams: un tram de PB+1 i un segon tram de PB+2. Es tracta d'una edificació amb més de 40 anys d'història que actualment configura la seva planta baixa dividida en dos equipaments independents. Per la seva part oest s'hi disposa l'EBM Nic en correlació amb els patis exteriors, de la mateixa manera per la qual es disposa l'Escola Poble Sec en la part est. Les plantes superiors (primera i segona) donen servei a l'Escola Poble Sec exclusivament.

06. PLANEJAMENT URBANÍSTIC

ANTECEDENTS:

- PLA GENERAL METROPOLITÀ. Aprovat definitivament 14 de juliol de 1976.

El Pla General Metropolità del 1976 va qualificar l'àmbit amb clau 7b, Sistema d'equipaments de nova creació de caràcter local.



Font: Registre de planejament urbanístic de Catalunya. PGM 1976.

- PLA ESPECIAL DEL SECTOR DEL POBLE SEC – MONTJUÏC. Aprovat definitivament 18 de juliol del 1990. Aquest Pla especial canvia la qualificació de la parcel·la objecte de regulació a 7a (Sistema d'equipaments comunitaris i dotacionals actuals), donat que l'escola ja es trobava en funcionament.

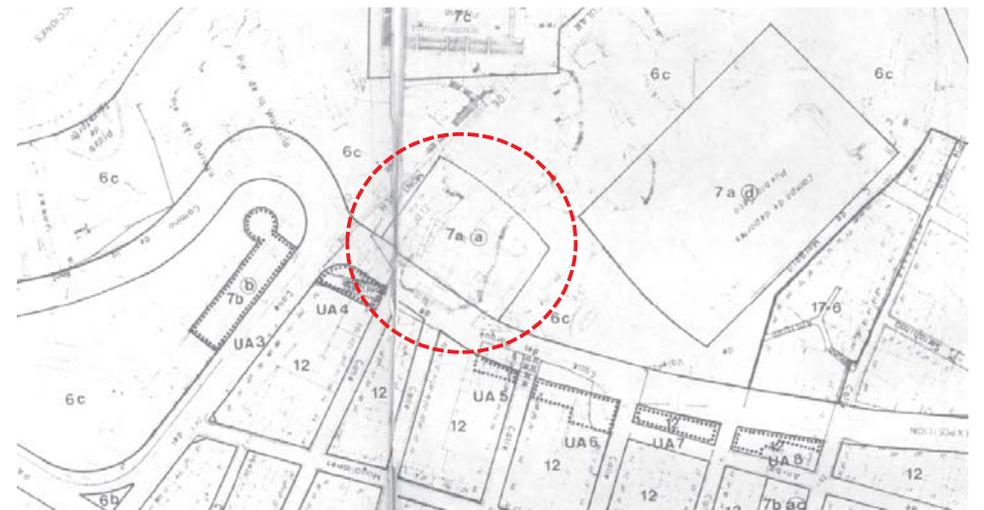

PE del sector del Poble Sec – Montjuïc 1990

- *MPGM ÀMBIT P.E. POBLE SEC - MONTJUÏC. Aprovat definitivament 2 d'Agost del 1990.*

Aquesta Modificació de Pla General Metropolità respon a les exigències del Pla Especial aprovat definitivament el mes anterior, tenint el mateix efecte que aquest però fet efectiva a nivell legislatiu els canvis de qualificacions urbanístiques.

PLANEJAMENT VIGENT:

- *MPGM A L'ÀMBIT DE LA MUNTANYA DE MONTJUÏC. Aprovat definitivament 26 de Juny del 2014.*

La Modificació de PGM del 2014 regula explícitament la parcel·la en qüestió. Defineix l'alçada màxima com a l'existent i en defineix un perímetre regulador màxim de l'edificació que correspon a l'edificació actual. A més, redibuixa les línies de qualificació urbanística, definint els límits actuals de la parcel·la.



MPGM 2014. Fitxa d'equipament Escola Poble Sec i EBM Nic. Ampliació de les dades numèriques

07. PROPOSTA D'ORDENACIÓ

07.1. DESCRIPCIÓ DE LA PROPOSTA

Aquest planejament urbanístic proposa la possibilitat d'ampliació de l'actual equipament de l'Escola Poble Sec, per tal de donar una resposta a la necessitat de poder oferir un servei docent més ampli als ciutadans del barri.

Aquesta ampliació es planteja de forma controlada i respectuosa amb l'entorn singular en que es troba (als peus de la muntanya de Montjuïc), però garantint l'obtenció del resultat que s'espera. És per això, que es proposa que l'augment de volum generat a causa d'aquesta ampliació, es faci en la planta segona d'aquest equipament, completant l'ocupació d'aquesta planta, tal i com ho fa la planta primera. D'aquesta manera tan sols es completa l'hipotètic volum prismàtic que dibuixa el perfil i perímetre de l'edificació actual. Així doncs, no serà necessària l'ampliació del perímetre en planta d'aquest equipament excepte per un dels costats del volum, dotant-lo d'escassos metres d'ampliació necessaris per a la col·locació d'elements que permetin el compliment de les normatives i ordenances de l'edificació actuals. En aquest cas, es preveu que pel costat on es permet l'ampliació, s'hi col·loqui una escala que doni compliment a les normatives d'evacuació.

07.2. QUALIFICACIÓ

Es manté la qualificació de Sistema d'equipaments comunitaris i dotacionals de caràcter local que té actualment l'àmbit (Clau 7a).

07.3. TITULARITAT DE L'EQUIPAMENT

La titularitat del sòl i dels dos equipaments dins de l'àmbit és pública.

07.4. TIPUS D'EQUIPAMENT

Aquest Pla Especial manté el tipus d'equipament de l'àmbit, ja que només es proposa la seva ampliació. Per tant, es tracta d'un equipament amb ús principal docent i amb els usos complementaris d'esportiu i cultural.

07.5. TIPUS D'ORDENACIÓ I PARÀMETRES REGULADORS DE L'EDIFICACIÓ

El tipus d'ordenació definit en aquest Pla Especial Urbanístic és de volumetria específica. En aquesta ordenació es defineixen uns gèlbers màxims on s'haurà d'inscriure el volum de l'edificació objecte de regulació. Els seus paràmetres específics es defineixen gràficament en els plànols de caràcter normatiu "p.02 Proposta Ordenació. Planta", "p.03 Proposta Ordenació. Seccions". Aquests paràmetres es defineixen també a continuació:

Sostre edificable

En aquest Pla Especial Urbanístic, per tal de garantir la plena operativitat dels equipaments docents, es proposa un sostre edificable de 4.224 m² de sostre, corresponent a una edificabilitat del $1\text{m}^2/1\text{m}^2_{\text{sòl}}$.

El programa funcional de l'ampliació de l'equipament es detalla en "D6_ANNEXES. Programa funcional".

Cota de referència

La cota de referència indica el punt topogràfic a partir del qual es desenvolupa el perfil regulador de l'edificació proposada. Aquest punt topogràfic és el punt mig del costat nord-est del rectangle que delimita el perímetre regulador de l'equipament. Aquesta cota queda situada gràficament en l'apartat " D_3 Informació Gràfica".

Paràmetres reguladors

Perímetre regulador

El perímetre regulador es defineix com la figura dins la qual s'ha d'inscriure en planta l'edifici. En aquest cas, el perímetre regulador proposat s'ajusta a l'edificació existent en planta excepte pel seu costat sud-est, el qual s'amplia escassos metres, on es preveu la construcció d'una escala exterior que doni compliment a la normativa d'evacuació d'ocupants. El perímetre resultat és un rectangle de 28,95 metres (dimensió existent) per 55,50 metres (dimensió ampliada).

Fora d'aquest perímetre regulador, es permetrà sobresortir fins a 0,50 metres com a màxim elements de tipus tècnic o constructiu relacionats amb la protecció solar, com per exemple els ràfecs propis de l'edificació existent en l'àmbit.

Ocupació del subsòl

El planejament vigent tampoc regula les condicions d'ocupació en el subsòl i, tot i que no es troben edificacions sota rasant, es proposa una ocupació del subsòl del 100%.

Perfil regulador

El perfil regulador és la figura que defineix l'envolupant màxima del volum d'edificació. En aquest cas, el perfil regulador respon al perímetre regulador, dibuixant un prisma rectangular complet que permetrà l'ampliació de l'edificació existent en una part de la seva planta segona, juntament amb la zona ampliada en perímetre on es preveu situar l'escala exterior. Aquest prisma rectangular, dibuixa una envolupant d'alçada màxima 12,50 metres en tots els punts inclosos dins del perímetre regulador.

El perfil regulador marca la cota màxima de la cara superior de l'últim element resistent, permetent disposar per sobre d'aquest altres elements constructius com l'aïllament tèrmic, la impermeabilització i l'acabat

Per sobre d'aquest perfil es permet que en sobresurtin puntualment elements tècnics d'instal·lacions propis de l'edificació, com ara xemeneies de ventilació, antenes, etc.

Consultar gràficament els paràmetres reguladors a " D_3 Informació Gràfica".

08. QUADRE DE SUPERFÍCIES

Clau	Planejament vigent	PEU proposat	Diferència
7a	4.224 m ²	4.224 m ²	0,00 m ²
Total	4.224 m ²	4.224 m ²	0,00 m ²

09. JUSTIFICACIÓ DE LA FIGURA DEL PLANEJAMENT

L'objecte del Pla Especial Urbanístic s'ajusta a les finalitats típiques d'aquest tipus de plans, definides a l'art. 67 i 68 del Decret Legislatiu 1/2010, de 3 d'agost, pel qual s'aprova el Text refós de la Llei d'urbanisme, segons la nova redacció que li dona la Llei 3/2012, del 22 de febrer, i a les previsions de l'article 92 del Reglament de la Llei d'urbanisme.

Concretament, atenent a les necessitats de l'àmbit d'actuació, essent equipaments, s'adequa al que preveu l'apartat d) de l'article 67.1 del Decret Legislatiu 1/2010, de 3 d'agost, pel qual s'aprova el Text refós de la Llei d'urbanisme, en la redacció que estableix la Llei 3/2012, del 22 de febrer.

Es redacta en compliment de les previsions de desenvolupament dels equipaments comunitaris contingudes en els articles 211 a 217 de les Normes Urbanístiques del Pla General Metropolità, ajustant-se al procediment, contingut i finalitat expressades a l'art. 215.

L'article 217 de les Normes Urbanístiques determina que l'edificació en les àrees d'equipament s'ajustarà a les necessitats funcionals de l'equipament, al paisatge i a les condicions ambientals que haurà de respectar i a la integració en el sector en el què s'ubiquin. Tots aquests requeriments s'acompleixen en el present cas.

Així mateix, l'objecte del Pla Especial Urbanístic s'ajusta a les finalitats expressades en l'article 70 del Decret Legislatiu 1/2010, de 3 d'agost, pel qual s'aprova el Text refós de la Llei d'urbanisme, en sòl urbà consolidat, d'acord amb l'apartat b) de l'article 70.1, i en el sentit que els plans de millora urbana tenen per objectiu l'acompliment d'operacions de revitalització del teixit urbà, per a garantir el manteniment o el restabliment de la qualitat de vida s'ajusta al que estableix l'article 70.5 del Decret Legislatiu 1/2010, de 3 d'agost, pel qual s'aprova el Text refós de la Llei d'urbanisme.

La documentació del Pla especial urbanístic conté les determinacions pròpies de la seva naturalesa i finalitat, degudament justificades i desenvolupades en els estudis, plànols i normes corresponents, d'acord amb el què preveuen l'article 69.1, i l'article 66 en relació al 70.7 del Decret Legislatiu 1/2010, de 3 d'agost, pel qual s'aprova el Text refós de la Llei d'urbanisme, en els següents documents: Memòria i els estudis justificatius i

complementaris; plànols d'informació, d'ordenació i de projecte; normes reguladores dels paràmetres d'ús i d'edificació del sòl; pla d'etapes i avaluació econòmica de la promoció. Fa també referència pertinent a la informació mediambiental i a la sostenibilitat de la promoció.

10. CRITERIS DE GESTIÓ I DESENVOLUPAMENT

Donat que la titularitat del sòl és pública, el present Pla Especial Urbanístic no requereix de gestió urbanística prèvia a l'execució de les obres, de manera que es permet l'actuació directa a partir de l'executivitat d'aquest pla.

11. AVALUACIÓ ECONÒMICA I FINANCERA

La viabilitat econòmica i financera queda plenament garantida per l'interès de l'Ajuntament de Barcelona en la seva realització. El finançament previst per l'execució de les obres d'ampliació de l'Escola Poble Sec és de 1.000.000€ previstos durant el 2020.

El codi d'actuació d'aquesta obra és el P03.6138.01

12. PLA D'ETAPES

L'execució de les obres d'ampliació de l'Escola Poble Sec es preveuen en una sola fase i la voluntat és que l'inici de les obres es faci durant el 2020.

CAPÍTOL 1. DISPOSICIONS DE CARÀCTER GENERAL

ARTICLE 1. Àmbit

L'àmbit de regulació del present Pla Especial Urbanístic s'ubica en el barri del Poble Sec, del districte de Sants-Montjuïc. L'emplaçament delimita al nord amb el Passeig de l'Exposició, que marca un límit entre la trama urbana del barri del Poble Sec amb el Parc de Montjuïc. Principalment, l'escola delimita amb espai qualificat de Sistema de Parcs i Jardins en la resta de punts cardinal. Concretament, a l'oest hi trobem un camí de vianants que s'enfila fins a les instal·lacions del Camp Municipal de Futbol La Satalia (a escassos metres de l'Escola). A l'est, el pati de l'escola traça un mur de separació amb les vies descobertes del tram del Funicular de Montjuïc que connecta el L'estació de Metro de Paral·lel amb el Telefèric. Finalment al sud, hi trobem àrees de vegetació i petits horts de cultiu fins arribar a les instal·lacions de la Piscina Municipal de Montjuïc a escassos metres de l'escola. La direcció de l'àmbit és la següent:

Passeig de l'Exposició 5-23, 08004, Barcelona.

La superfície inclosa dins de l'àmbit d'actuació equival a la superfície de la parcel·la i és de 4.224 m², segons cadastre i les bases cartogràfiques de l'Ajuntament de Barcelona.

ARTICLE 2. Marc legal

Aquest document es redacta i tramita segons el que estableix l'ordenament urbanístic vigent, comprés en el Decret Legislatiu 1/2010, de 3 d'agost, pel qual s'aprova el text refós de la llei d'urbanisme (TRLU), modificat per la Llei 2/2012, de 22 de febrer, el Decret 305/2006 de 18 de juliol, pel qual s'aprova el Reglament de Llei d'Urbanisme, i les Normes Urbanístiques del Pla General Metropolità i les seves modificacions posteriors.

Per tot el que queda per especificar en aquesta Modificació puntual, serà d'aplicació el que estableixen les vigents Normes Urbanístiques del Pla General Metropolità.

ARTICLE 3. Objecte

Aquest Pla Especial Urbanístic per a l'ordenació de l'equipament docent situat al Passeig de l'Exposició 5-23, al districte de Sants-Montjuïc té per objectiu la regulació de l'edificació compresa dins de l'àmbit, amb la finalitat millorar el bon funcionament del centre educatiu i per ampliar-ne el seu servei a la ciutadania, fent que l'Escola Poble Sec pugui passar, de tenir una línia de grups estructurals d'alumnes, a dues.

En particular, aquest document regularà els paràmetres d'ordenació i les condicions d'edificació per tal de dur a terme una ampliació del volum edificat existent, amb la finalitat de satisfer totes les necessitats presentades pel Consorci d'Educació de Barcelona.

ARTICLE 4. Contingut

Aquest planejament, en virtut d'allò establert pel Decret Legislatiu 1/2010, a l'article 69.1, pel que fa als Plans Especials Urbanístics, està integrat pels següents documents:

1. Memòria

2. Normes reguladores
3. Documentació gràfica (d'informació i proposta)
4. Informe Ambiental
5. Mobilitat sostenible
6. Annexes

Tenen vinculació normativa les normes reguladores i els Plànols de proposta:

- p.01 Planejament proposat. Qualificacions
- p.02 Proposta Ordenació. Planta
- p.03 Proposta Ordenació. Secció

ARTICLE 5. Interpretació i aplicació normativa

Les normes d'aquest Pla Especial Urbanístic s'han d'interpretar segons el seu contingut i d'acord amb l'objectiu i finalitat del present instrument de planejament derivat. Són d'aplicació els criteris establerts a l'article 10 (Regles d'interpretació del planejament urbanístic) del Text Refós de la Llei d'Urbanisme (TRLU).

Tot el que no hagi estat determinat per les normes d'aquest document seran d'aplicació les Normes Urbanístiques (NNUU) del Pla General Metropolità, així com les Ordenances Metropolitanas d'Edificació (OME).

ARTICLE 6. Titularitat del sòl

La titularitat del sòl és de caràcter públic, concretament de l'Ajuntament de Barcelona.

ARTICLE 7. Qualificació del sòl

Es manté la qualificació de Sistema d'equipaments comunitaris i dotacionals de caràcter local que té actualment l'àmbit (Clau 7a) .

CAPÍTOL 2. REGULACIÓ DEL SISTEMA D'EQUIPAMENTS

Article 8. Titularitat de l'equipament

La titularitat del sòl i dels dos equipaments dins de l'àmbit és pública.

Article 9. Tipus d'equipament

Es manté al tipus d'equipament de l'àmbit. Per tant, es tracta d'un equipament amb ús principal docent i amb els usos complementaris d'esportiu i cultural.

Article 10. Tipus d'ordenació i paràmetres reguladors de l'edificació

El tipus d'ordenació definit en aquest Pla Especial Urbanístic és de volumetria específica. En aquesta ordenació es defineixen uns gàlibs màxims on s'haurà d'inscriure el volum de l'edificació objecte de regulació. Els seus paràmetres específics es defineixen gràficament en els plànols de caràcter normatiu "p.02 Proposta Ordenació. Planta", "p.03 Proposta Ordenació. Seccions".

SOSTRE EDIFICABLE

El present PEU proposa un sostre edificable de 4.224 m² de sostre, corresponent a una edificabilitat del 1m²/1m²_{sòl}.

COTES DE REFERÈNCIA

La cota de referència indica el punt topogràfic a partir del qual es desenvolupa el perfil regulador de l'edificació proposada. Aquest punt topogràfic és el punt mig del costat nord-est del rectangle que delimita el perímetre regulador de l'equipament. Aquesta cota queda situada gràficament en l'apartat " D_3 Informació Gràfica".

PERÍMETRE REGULADOR

El perímetre regulador es defineix com la figura dins la qual s'ha d'inscriure en planta l'edifici. En aquest cas, el perímetre regulador proposat s'ajusta a l'edificació existent en planta excepte pel seu costat sud-est, el qual s'amplia escassos metres, on es preveu la construcció d'una escala exterior que doni compliment a la normativa d'evacuació d'ocupants. El perímetre resultat és un rectangle de 28,95 metres (dimensió existent) per 55,50 metres (dimensió ampliada).

Fora d'aquest perímetre regulador, es permetrà sobresortir fins a 0,50 metres com a màxim elements de tipus tècnic o constructiu relacionats amb la protecció solar, com per exemple els ràfecs propis de l'edificació existent en l'àmbit.

Ocupació del subsòl

Es proposa una ocupació del subsòl del 100%.

PERFIL REGULADOR

El perfil regulador és la figura que defineix l'envolupant màxima del volum d'edificació. En aquest cas, el perfil regulador respon al perímetre regulador, dibuixant un prisma rectangular complet que permetrà l'ampliació de l'edificació existent en una part de la seva planta segona, juntament amb la zona ampliada en perímetre on es

preveu situar l'escala exterior. Aquest prisma rectangular, dibuixa una envolupant d'alçada màxima 12,50 metres en tots els punts inclosos dins del perímetre regulador.

El perfil regulador marca la cota màxima de la cara superior de l'últim element resistent, permetent disposar per sobre d'aquests altres elements constructius com l'aïllament tèrmic, la impermeabilització i l'acabat

Per sobre d'aquest perfil es permet que en sobresurtin puntualment elements tècnics d'instal·lacions propis de l'edificació, com ara xemeneies de ventilació, antenes, etc.

Consultar gràficament els paràmetres reguladors a " D_3 Informació Gràfica".

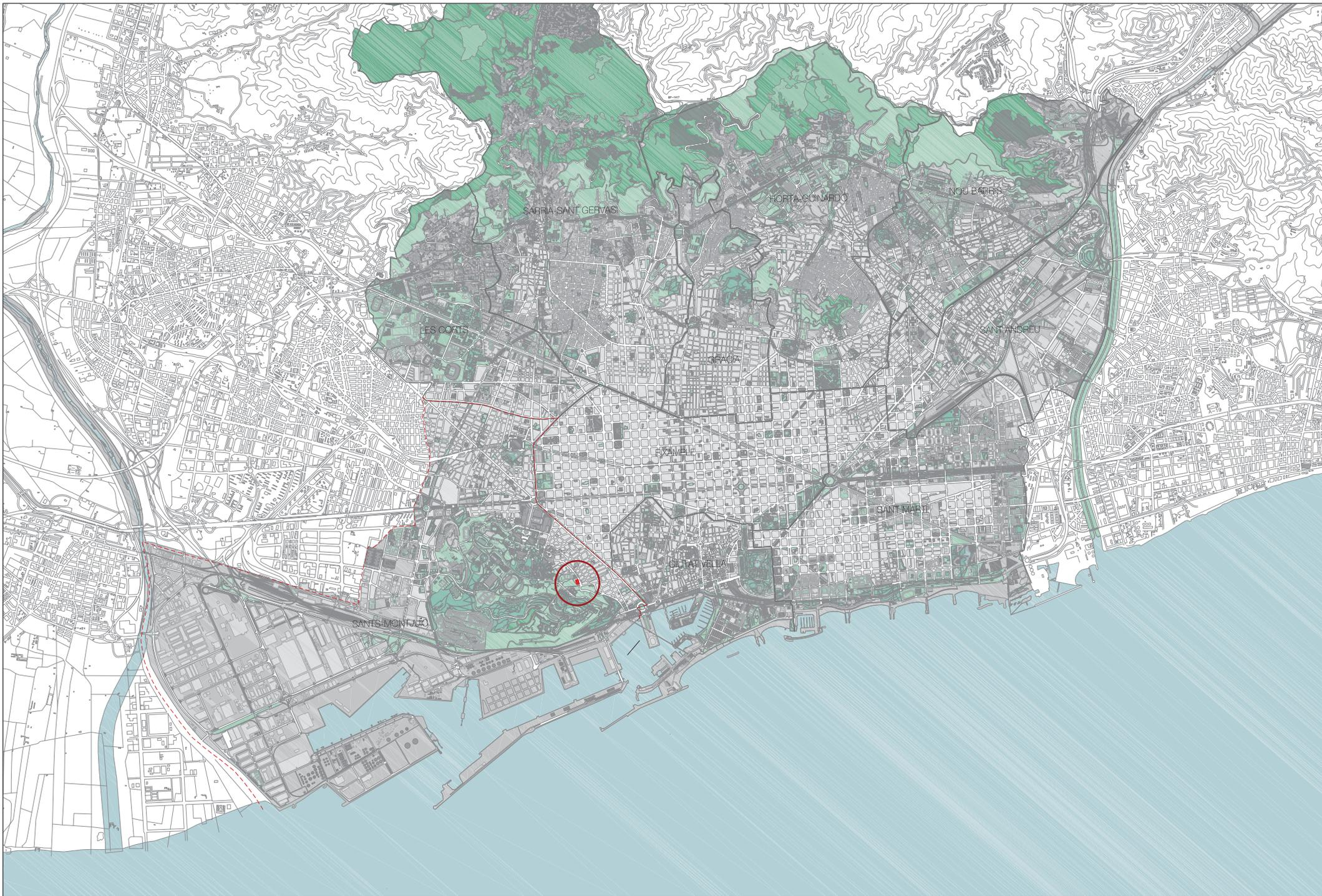





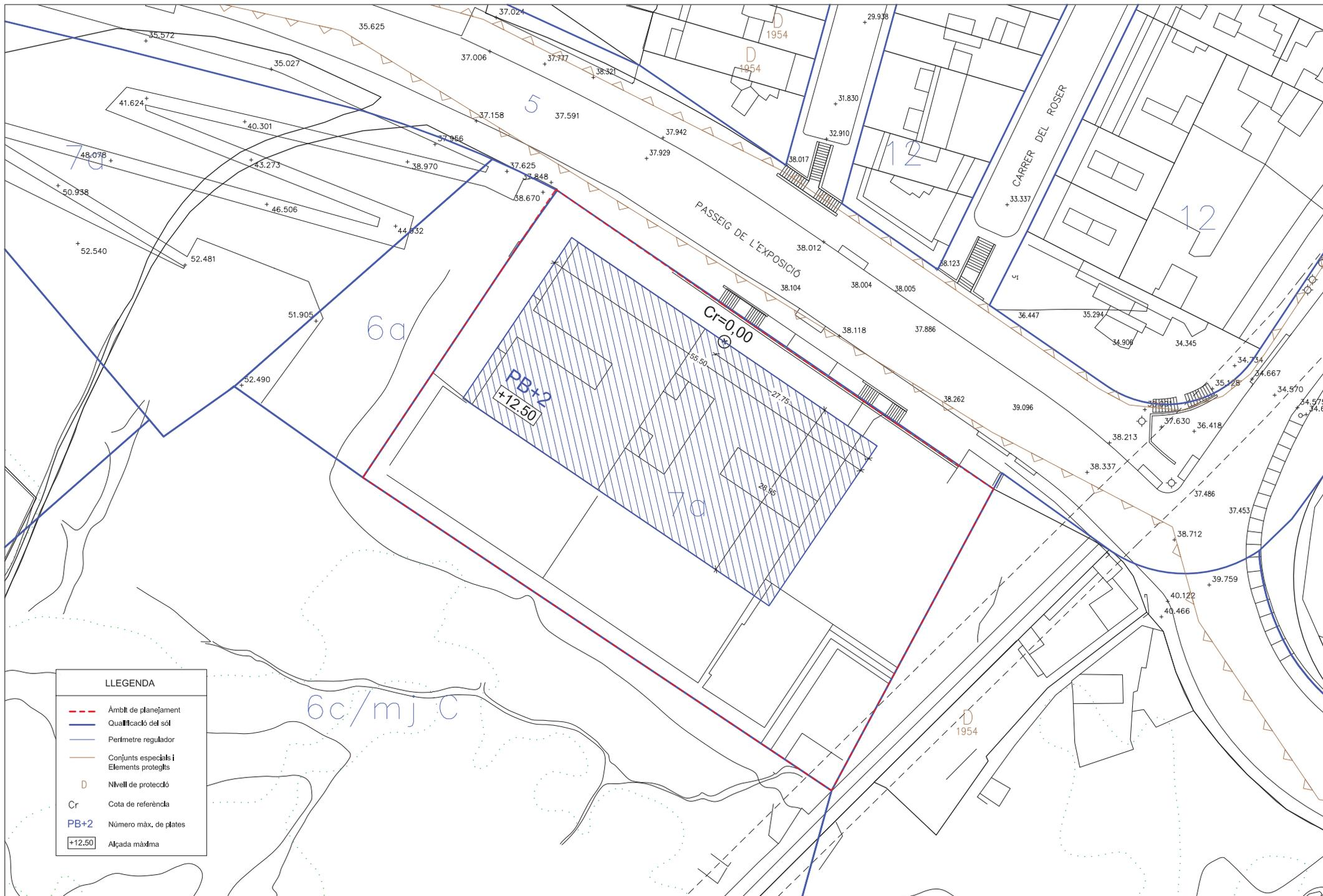

LLEENDA

- Àmbit de planejament
- Qualificació del sol
- Perímetre regulador
- Conjunts especials i Elements protegits
- D Nivell de protecció
- Cr Cota de referència
- PB+2 Número màx. de plantes
- +12.50 Alçada màxima



PROMOTOR
Consorci d'Educació de Barcelona
 Generalitat de Catalunya
 Ajuntament de Barcelona

PLA ESPECIAL URBANÍSTIC PER A L'ORDENACIÓ DE L'EQUIPAMENT DOCENT SITUAT AL PASSEIG DE L'EXPOSICIÓ 5-23, AL DISTRICTE DE SANTS-MONTJUÏC

REDACTOR
ELOI MIR
 ARQUITECTE

PLANEJAMENT PROPOSAT
 PLANTA

ESCALA
 1:500

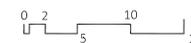

FEBRER 2019

LLEGENDA

- Perfil regulador
- - - Elements del perfil regulador sota rasant
- +12.50 Alçada màxima
- PB+2** Núm. màxim de plantes

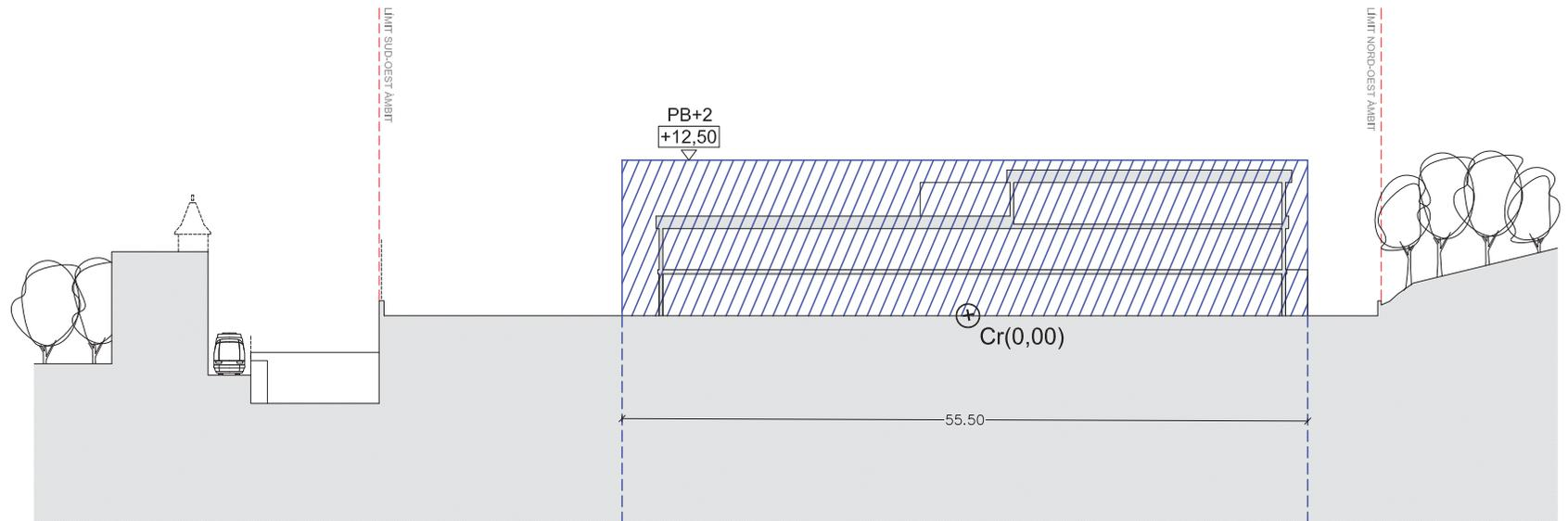
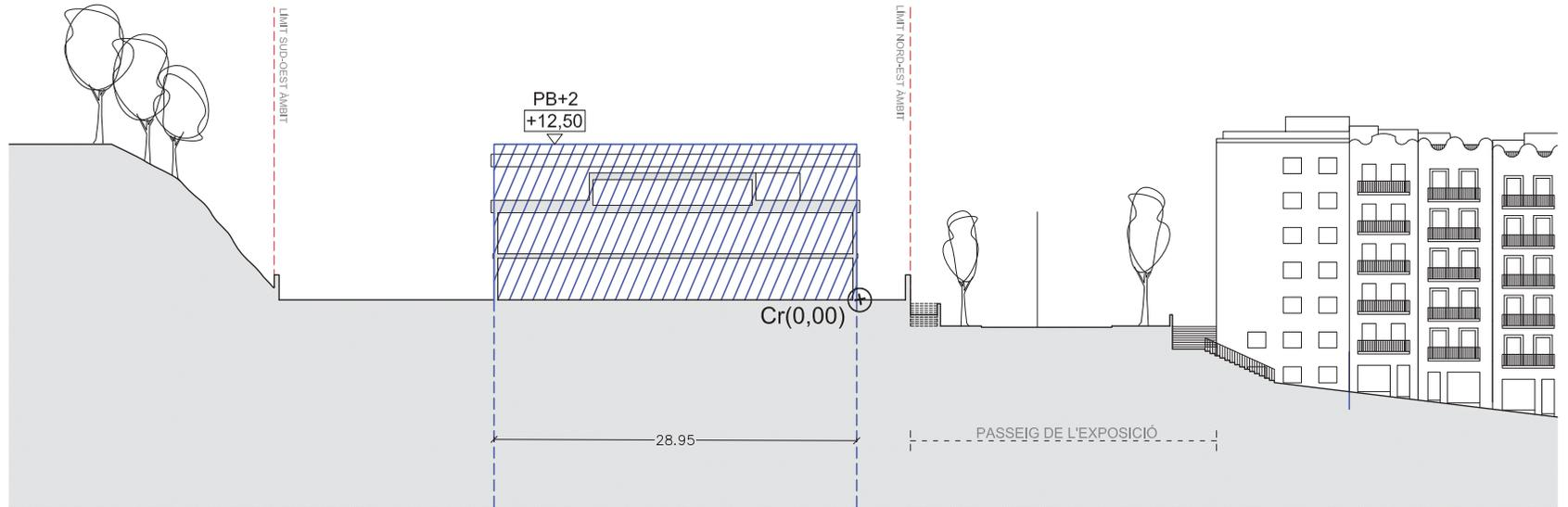
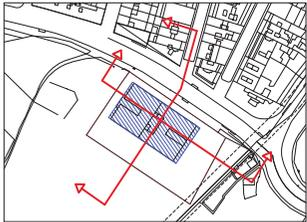



Imatge 1: Façana Sud. Balcó Piscines Municipals de Montjuïc.



Imatge 3: Passeig de l'Exposició



Imatge 2: Façana nord



Imatge 4: Entrada pel Passeig de l'exposició



Imatge 5: Rampa de vianants d'entrada Passeig de l'Exposició



Imatge 7: Façana Est



Imatge 6: Rampa d'accés rodat Passeig de l'Exposició



Imatge 8: Vies del funicular i mur límit de parcel·la est

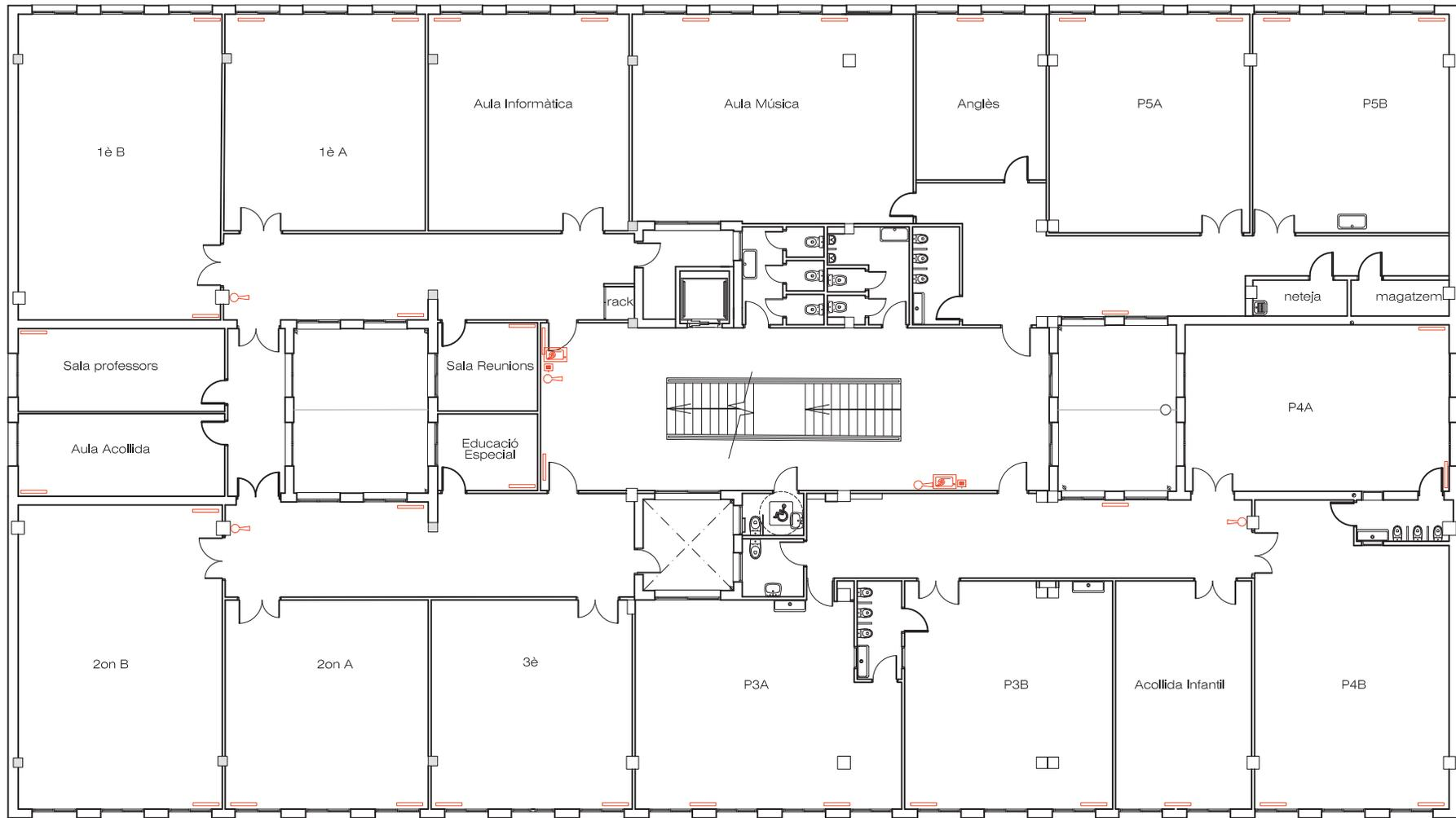

ESCOLA POBLE SEC
Projecte Bàsic i d'Execució Ampliació

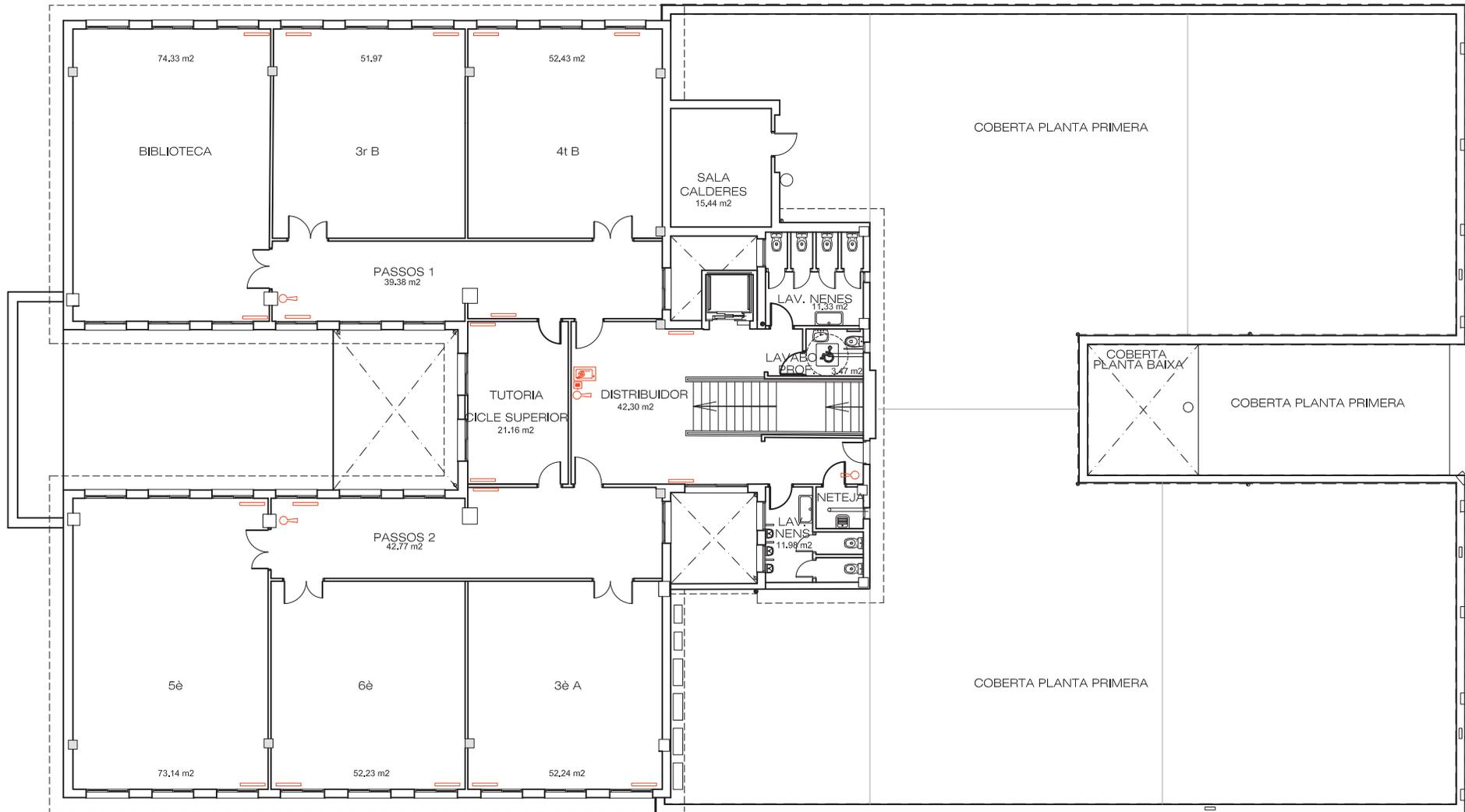

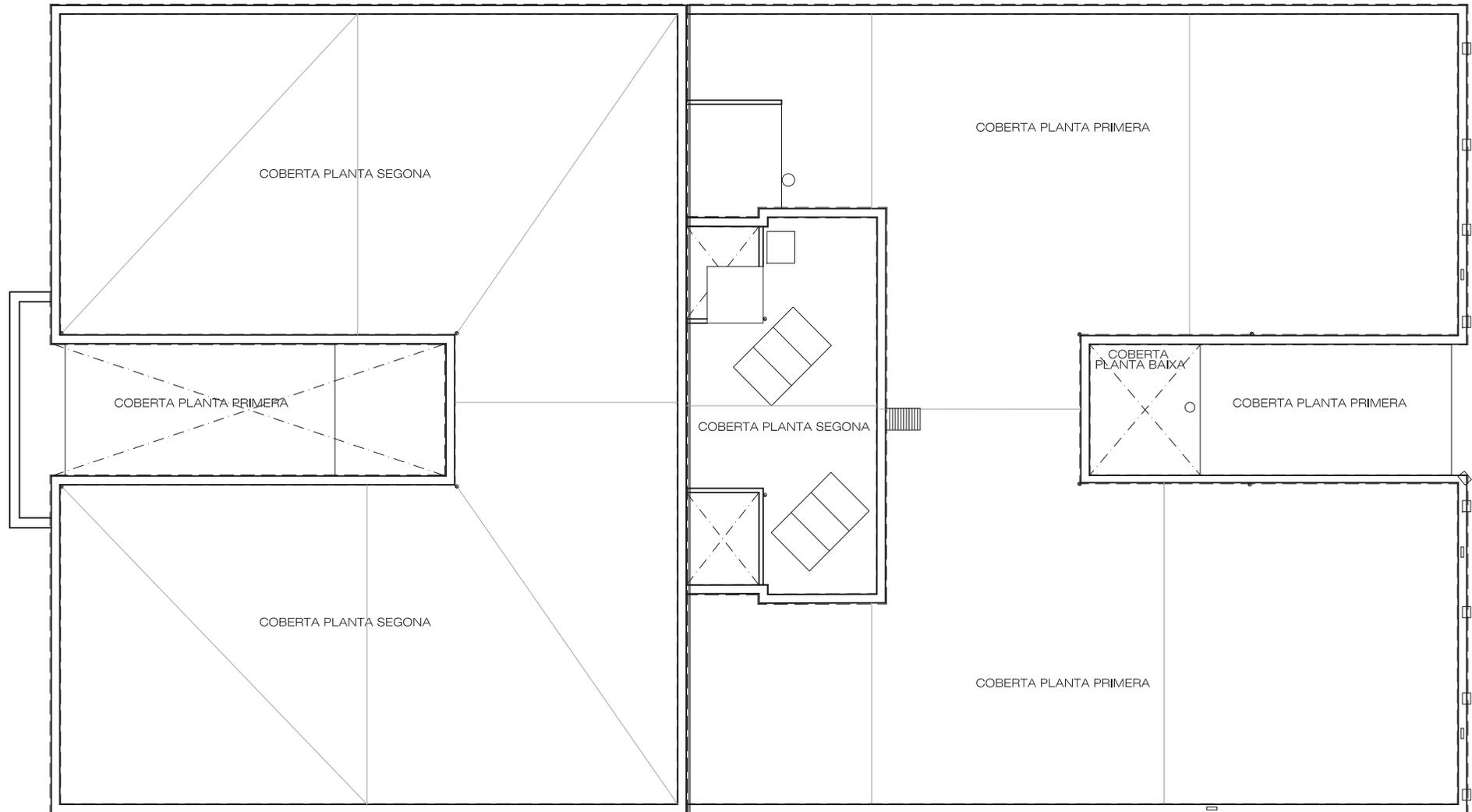

ESCOLA POBLE SEC
Projecte Bàsic i d'Execució Ampliació

Plànol:
 PLANTA COBERTA
 Estat Actual

Escales | Adreça: Passeig Exposició 5-23
 A-3: 11150 | Districte: Poble Sec
 A-1: 1/75 | Data: Desembre - 2018

Plànol n.
05

L'Arquitecte
 ARGTEL Soluciones Integrales SLP

Direcció d'Equipaments Educatius

L'Enginyer



FAÇANA POSTERIOR

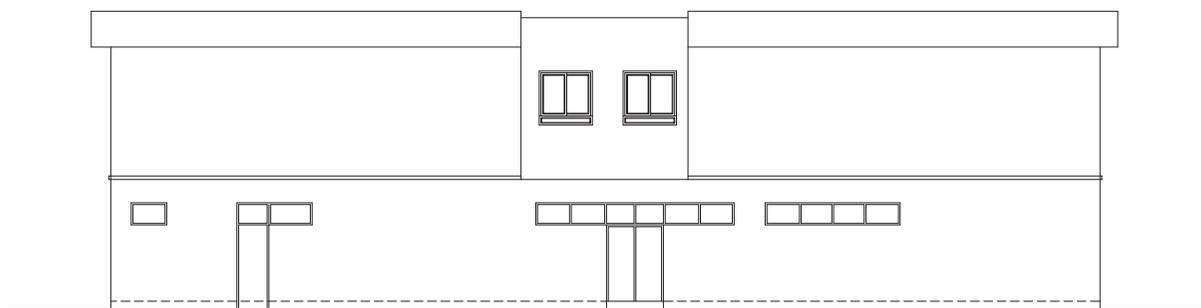

FAÇANA LATERAL PATI



ESCOLA POBLE SEC
Projecte Bàsic i d'Execució Ampliació

Plànol: FAÇANA POSTERIOR I LATERAL PATI
 Estat Actual
 Escala: A-3: 1/150
 A-1: 1/75
 Adreça: Passeig Exposició 5-23
 Districte: Poble Sec
 Data: Desembre - 2018

L'Arquitecte
 AROTÉL Soluciones Integrales SLP

Direcció d'Equipaments Educatius

Plànol n.

06

L'Enginyer



FAÇANA CARRER



FAÇANA LATERAL



Consorci d'Educació
de Barcelona
Generalitat de Catalunya
Ajuntament de Barcelona



ESCOLA POBLE SEC
Projecte Bàsic i d'Execució Ampliació

Plànol:
FAÇANA CARRER I FAÇANA LATERAL
Estat Actual

Escaleres | Adreça : Passeig Exposició 5-23
A-3: 1/150 | Districte : Poble Sec
A-1: 1/75 | Data : Desembre - 2018

L'Arquitecte
AROTEL Soluciones Integrales SLP

Direcció d'Equipaments Educatius

Plànol n.

07

L'Enginyer

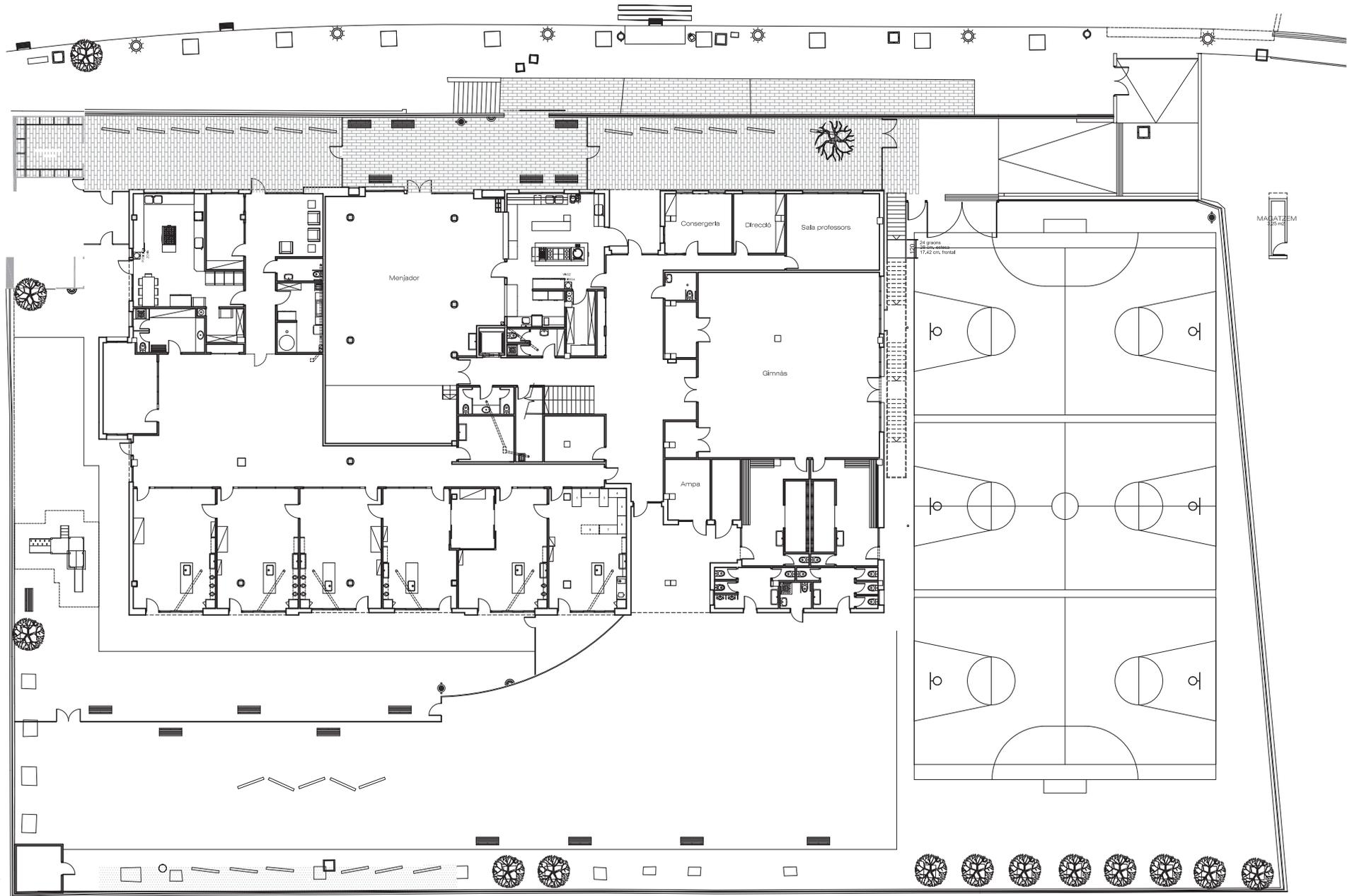

RESUM DE SUPERFÍCIES		
PLANTA	CONSTRUÏDA	ÚTIL
Baixa	1408.52 m ²	1195.68 m ²
Primera	1334.38 m ²	1130.83 m ²
Segona	1045.06 m ²	946.43 m ²
TOTAL	3787.96 m²	3272.94 m²

RELACIÓ DE SUPERFÍCIES TOTALES	
SUPERFÍCIE ÚTIL	3272.94 m ²
SUPERFÍCIE CONSTRUÏDA	3787.96 m ²
SUPERFÍCIE PATI (Zones Exteriors)	2815.47 m ²
SUPERFÍCIE SOLAR	4224.00 m ²



ESCOLA POBLE SEC

Projecte Bàsic i d'Execució Ampliació

Plànol: PLANTA BAKA
 A-3: 1/250 Ampliació
 Escalera: A-1: 1/125
 Adreça: Passeig Exposició 5-23
 Districte: Poble Sec
 Data: Desembre - 2018

L'Arquitecte
 ARGTEL Soluciones Integrales SLP

Direcció d'Equipaments Educatius



ESCOLA POBLE SEC
Projecte Bàsic i d'Execució Ampliació

Plànol: Escaleres | Adreça: Passeig Exposició 5-23
 PLANTA 1 A-3: 1/150 Districte: Poble Sec
 Ampliació A-1: 1/75 Data: Desembre - 2018

L'Arquitecte
 AROTEL Soluciones Integrales SLP

Direcció d'Equipaments Educatius

Plànol n.
 09
 L'Enginyer

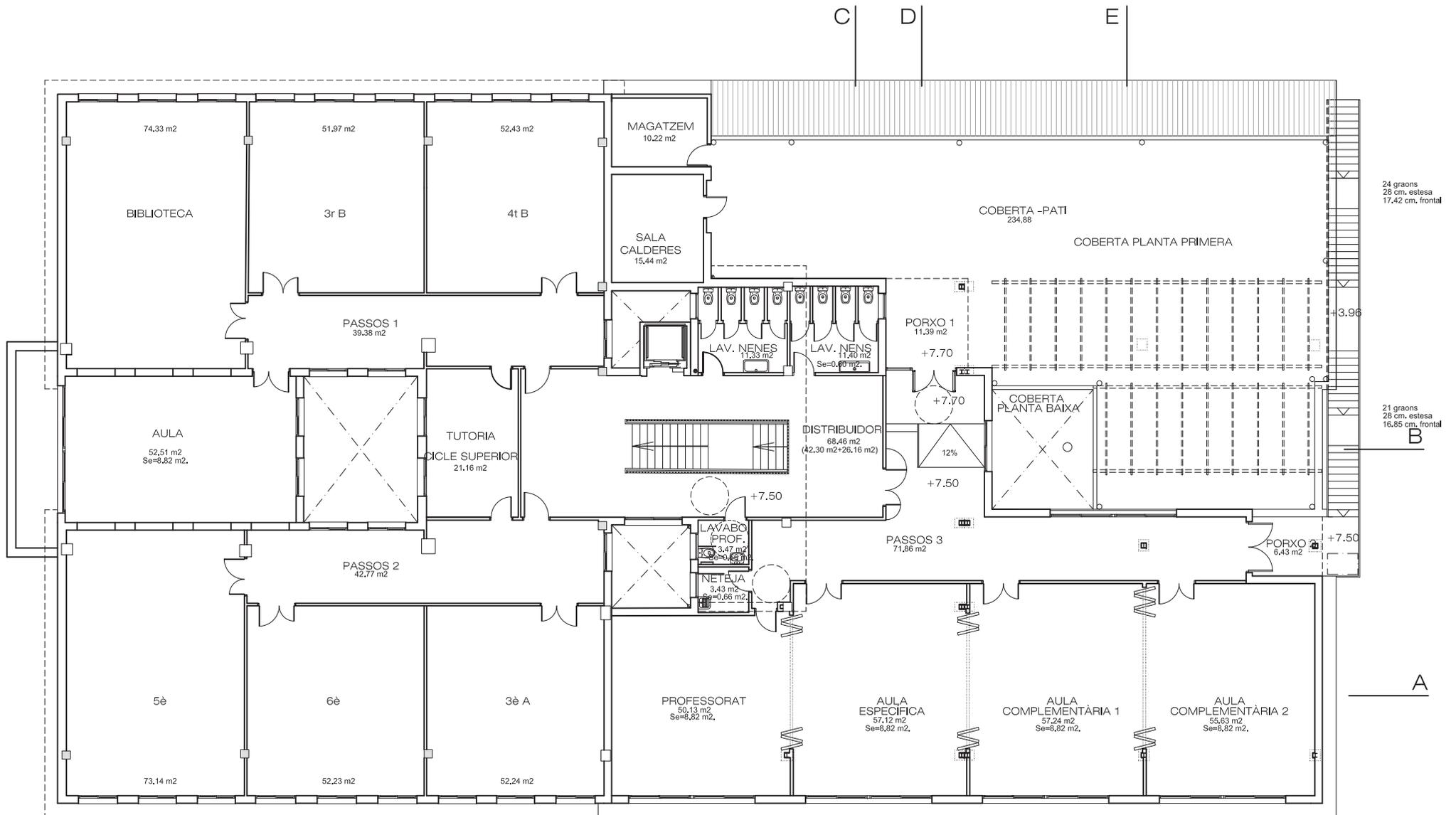

PLANTA 2 AMPLIACIÓ	
ESPAI	SUP. ÚTIL
Professorat	50.13 m ²
Aula Específica	57.12 m ²
Aula Complementària 1	57.24 m ²
Aula Complementària 2	55.63 m ²
Lavabo professors	3.47 m ²
Neteja	3.43 m ²
Passos 3	71.86 m ²
Aula	52.51 m ²

ESPAI	SUP. ÚTIL
Lavabos nens	11.40 m ²
Distribuidor	26.16 m ²
Neteja	10.22 m ²
Porxo 1	11.39 m ²
Porxo 2	6.43 m ²
TOTAL	416.99 m²
SUPERFÍCIE CONSTRUÏDA	421.24 m²

Superfície Construída Planta 2 estat actual: 623,82 m²
 Superfície Construída Planta 2 amb Ampliació: 1.045,06 m²
 Superfície Construída d'Ampliació: 421,24 m²



ESCOLA POBLE SEC Projecte Bàsic i d'Execució Ampliació

Plànol: PLANTA 2
 Ampliació: A-3: 1/150 | A-1: 1/75
 Escaleres: Adreça: Passeig Exposició 5-23
 Districte: Poble Sec
 Data: Desembre - 2018

L'Arquitecte
 ARGTEL Soluciones Integrales SLP

Direcció d'Equipaments Educatius

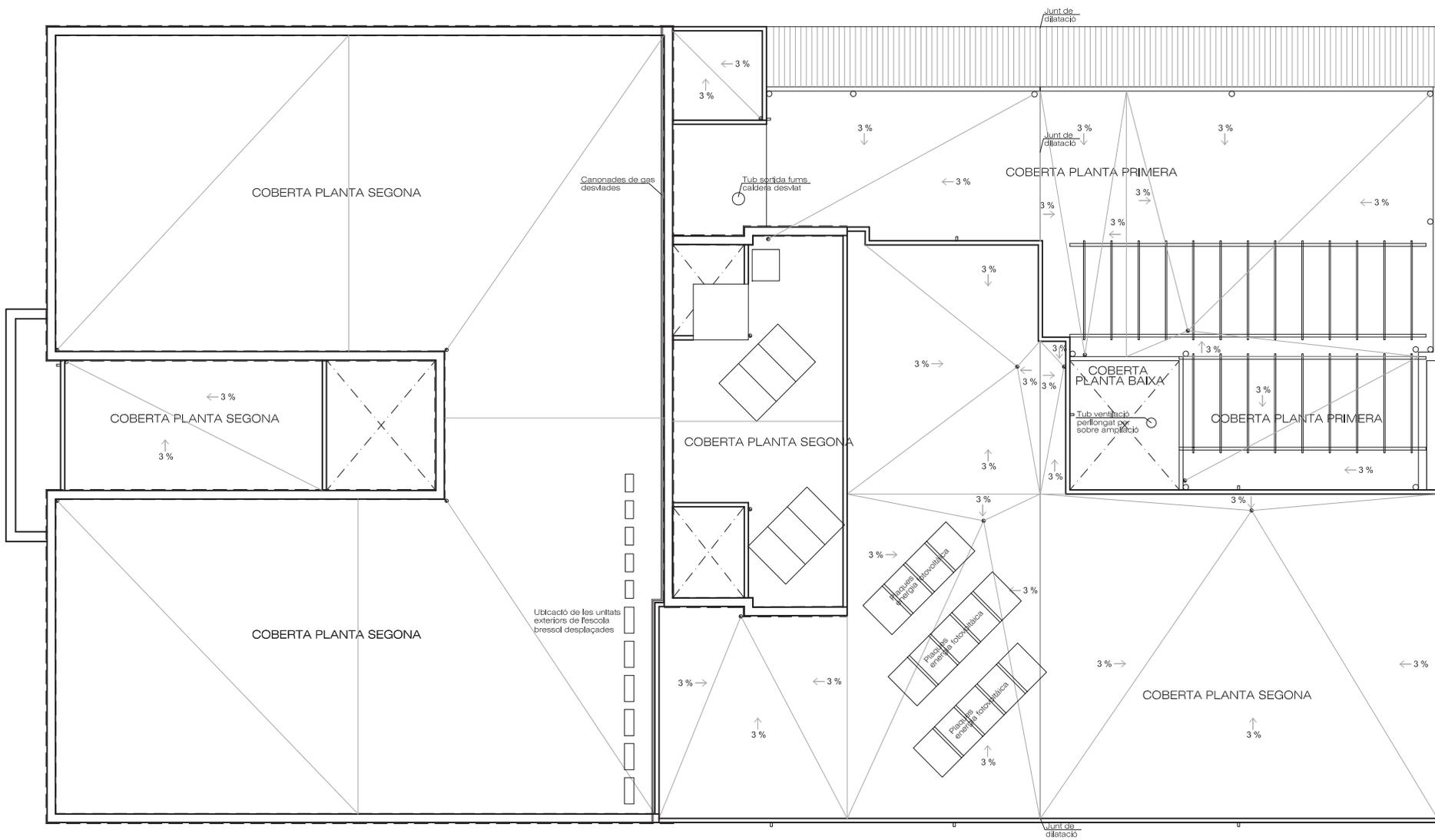

Consorci d'Educació de Barcelona
 Generalitat de Catalunya
 Ajuntament de Barcelona



ESCOLA POBLE SEC
Projecte Bàsic i d'Execució Ampliació

Plànol:
 COBERTA
 Ampliació

Escala: A-3: 1/150
 Adreça: Passatge Exposició 5-23
 Districte: Poble Sec
 Data: Desembre - 2018

L'Arquitecte
 ARGTEL Soluciones Integrales SLP

Direcció d'Equipaments Educatius

Plànol n.

11

L'Enginyer



FAÇANA POSTERIOR

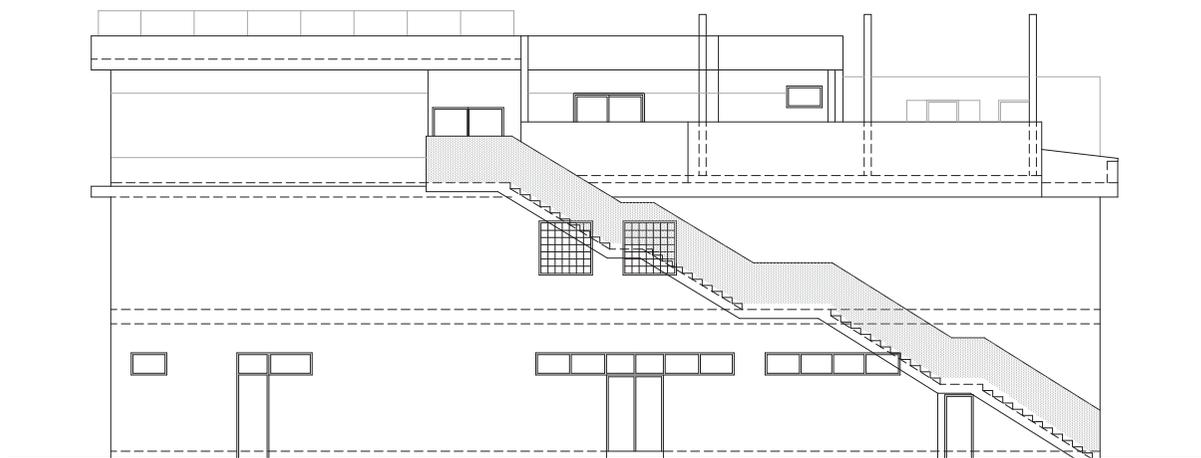

FAÇANA LATERAL PATI



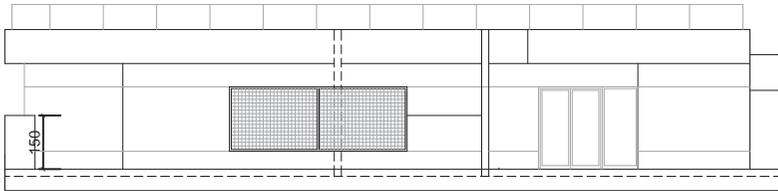

FAÇANA PRINCIPAL

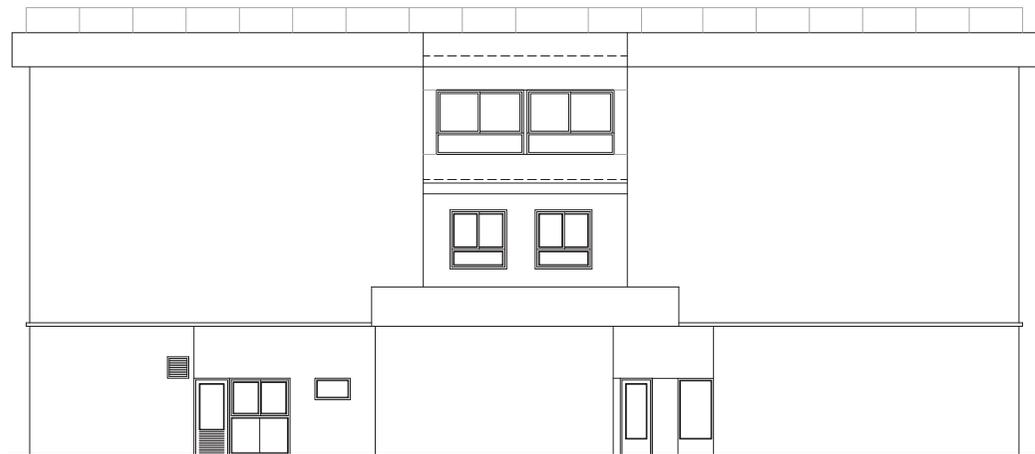

FAÇANA LATERAL



Consorci d'Educació
de Barcelona
Generalitat de Catalunya
Ajuntament de Barcelona



ESCOLA POBLE SEC
Projecte Bàsic i d'Execució Ampliació

Plànol:
FAÇANA CARRER I FAÇANA LATERAL
Ampliació

L'Arquitecte
AROTEL Soluciones Integrales SLP

Escala: A-3: 1/150
A-1: 1/75

Adreça: Passeig Exposició 5-23
Districte: Poble Sec
Data: Desembre - 2018

Direcció d'Equipaments Educatius

Plànol n.

15

L'Enginyer

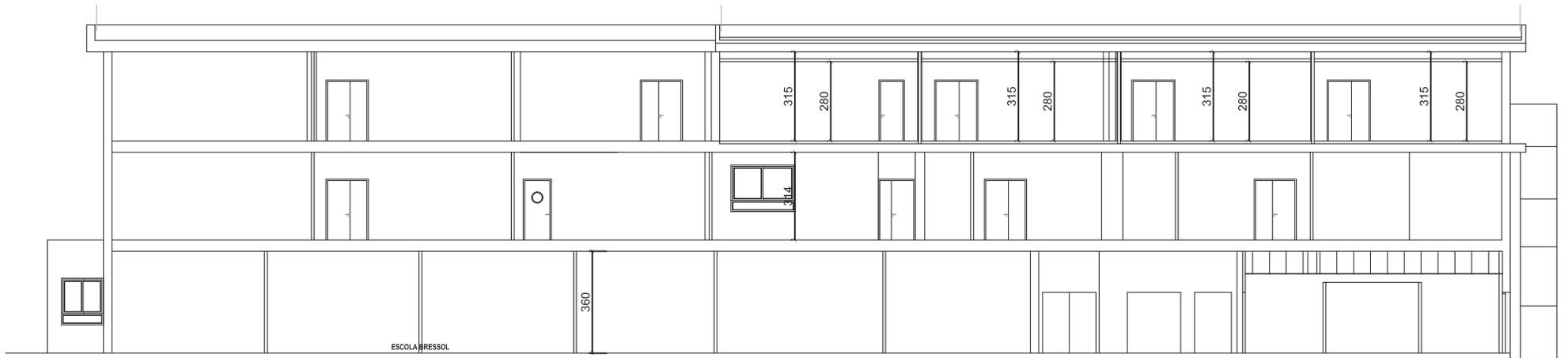

SECCIÓ A-A'



SECCIÓ B-B'



ESCOLA POBLE SEC
Projecte Bàsic i d'Execució Ampliació

Plànol: ESCALERES | Adreça: Passeig Exposició 5-23
 SECCIÓ A-A', B-B' | Districte: Poble Sec
 Ampliació | Data: Desembre - 2018

L'Arquitecte
 AROTEL Soluciones Integrales SLP

Direcció d'Equipaments Educatius

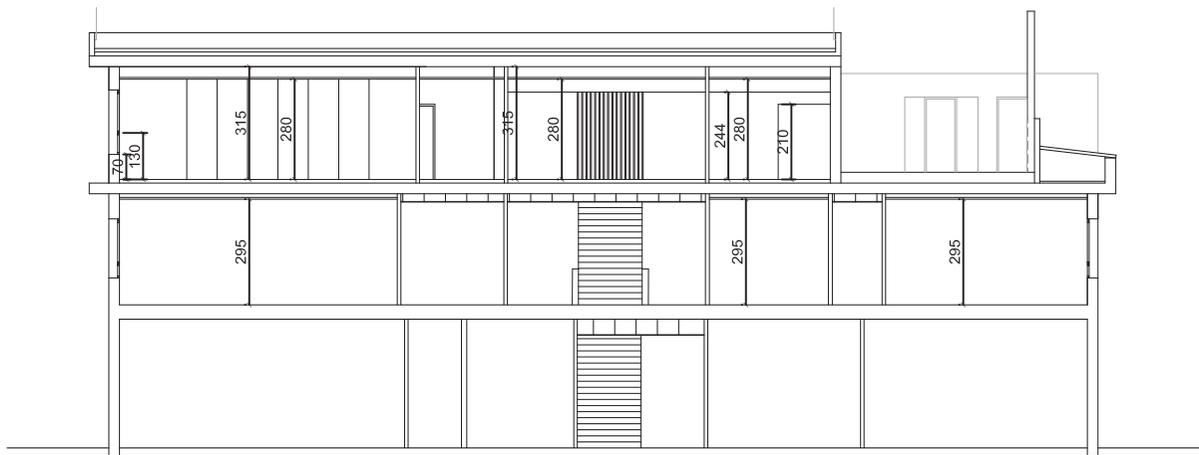

SECCIÓ C-C'

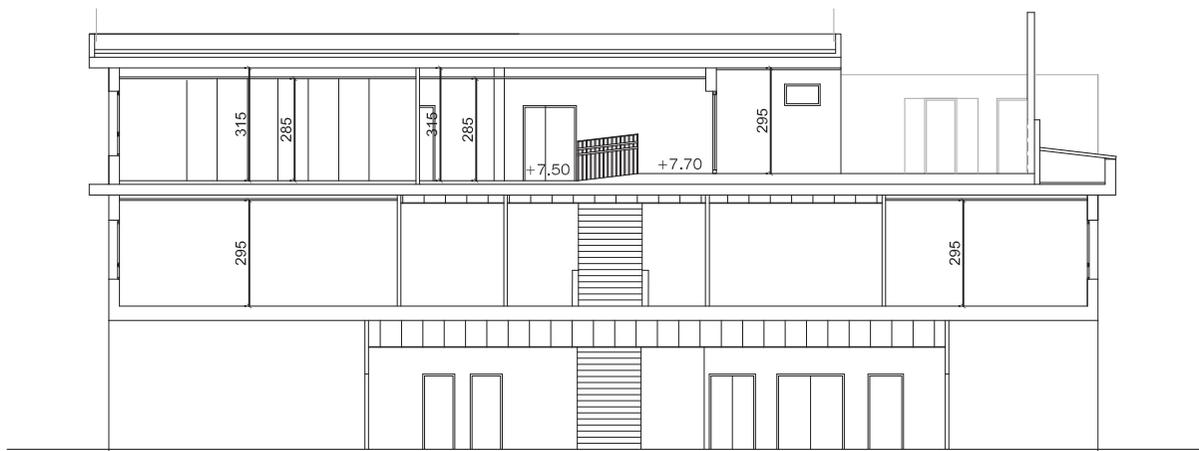

SECCIÓ D-D'



SECCIÓ E-E'

